



**BAULASER UND ZUBEHÖR
NIVELLIERE UND THEODOLITE
STATIVE
MESSWERKZEUGE
VERMESSUNGSZUBEHÖR**



**GESAMTKATALOG
2024 / 2025**



NEDO: DAS UNTERNEHMEN

Messtechnik made in Dornstetten

Seit mehr als 120 Jahren steht der Markenname Nedo für qualitativ hochwertige und intelligente Messtechnik "made in Dornstetten".

Vermessungsingenieure und Bauhandwerker in über 100 Ländern verlassen sich täglich bei den unterschiedlichsten Messaufgaben auf Nedo-Produkte. Qualität, Zuverlässigkeit und die Robustheit unserer Produkte begeistern Profis. Kundenorientierung, Termintreue und unser exzellenter Service überzeugen unsere Fachhandelspartner.

Mit unseren Partnern im In- und Ausland pflegen wir eine langfristige, von Fairness und gegenseitigem Respekt geprägte Zusammenarbeit. Nedo Produkte werden über ein Netzwerk an qualifizierten Fachhändlern in über 100 Ländern vertrieben. Über unser Auslieferungslager und Vertriebsbüro in Kentucky USA beliefern wir den Markt in Nordamerika.

Trotz unserer weltweiten Geschäftsaktivitäten sind wir als inhabergeführtes Familienunternehmen stark in Dornstetten und im Schwarzwald verwurzelt. Seit 4 Generationen stehen Nedo und die Inhabersfamilie Fischer für Fairness, Verlässlichkeit und konsequente Kundenorientierung.



Dipl.- Wirtschafts-Ing. Frank Fischer
Geschäftsführender Gesellschafter

Dr. Ing. Thomas Fischer
Geschäftsführender Gesellschafter



Fertigungs-Know-How

Motivierte Mitarbeiter, ständige Weiterbildung und der Einsatz modernster Fertigungstechnik sind die Voraussetzungen für die Produktion von Nedo Hightech Produkten in Dornstetten und in unserem Werk in der Schweiz.

Optimal strukturierte Fertigungsprozesse, eine effiziente Logistik und ein kompromissloses Bekenntnis zu Qualität sind elementare Bestandteile unserer Firmenkultur. Durch den bei Nedo implementierten KVP-Prozess werden alle Unternehmensabläufe unter Einbeziehung unserer Mitarbeiter ständig optimiert.

Es versteht sich von selbst, dass Nedo über ein gem. DIN EN ISO 9001:2015 zertifiziertes Qualitätsmanagement-System verfügt.



Anstatt die Fertigung in Billiglohnländer auszulagern, haben wir durch hohe Investitionen in unsere Fertigungseinrichtungen und durch ein konsequentes Kostenmanagement die Wettbewerbsfähigkeit unserer Produktionsstandorte in Deutschland und in der Schweiz kontinuierlich verbessert. Aufgrund unserer großen Fertigungstiefe sind wir in einem hohen Maße unabhängig von Zulieferern. Die Produktqualität beeinflussende Fertigungsprozesse sind stets unter der direkten Kontrolle unserer Mitarbeiter und werden nicht an Zulieferunternehmen ausgelagert. Für unsere Kunden bedeutet dies ein Höchstmaß an Verlässlichkeit, nicht nur bei der Produktqualität, sondern auch bei der Einhaltung von Lieferterminen und Flexibilität bei der Erfüllung von Sonderwünschen.

Entwicklungskompetenz

Von der Produktidee bis zur Serienreife ist es oft ein langer, steiniger Weg. Vom ersten Produktentwurf bis zur Erprobung unserer Produkte durch kritische Bauhandwerker oder anspruchsvolle Vermessungsingenieure, muss unser über 10-köpfiges, interdisziplinäres Entwicklungsteam viele Probleme lösen und kreative Ideen entwickeln. Unsere Ingenieure und Entwickler bringen dabei Ihr fundiertes Fachwissen und ihre Erfahrung aus den Bereichen Mechanik, Elektrotechnik, Mechatronik, Optik und Optoelektronik ein. Da auch unser breites Fertigungs Know-How in den Entwicklungsprozess einfließt, legen wir bereits bei der Produktentwicklung die Grundlagen für eine wirtschaftliche Fertigung und ein gleichbleibend hohes Qualitätsniveau unserer Produkte.

Ein besonderes Augenmerk legen wir auf die einfache und intuitive Bedienbarkeit unserer Produkte, auf Zuverlässigkeit auch unter den härtesten Baustellenbedingungen und auf ein funktionales Produktdesign. Der Gewinn verschiedener Design Preise, wie der red dot design award oder der internationale Designpreis Baden Württemberg, ist für unsere Entwickler und Ingenieure Anspruch und Herausforderung zugleich.

Im Rahmen von kundenspezifischen Produktentwicklungen stellen wir unsere Entwicklungskompetenz gerne unseren Kunden zur Verfügung.



Nedo Firmenareal Dornstetten

Unser Werksgelände am Standort Dornstetten umfasst eine Fläche von über 5 ha. In 7 Gebäuden mit insgesamt 16.000 m² Produktions-, Lager- und Bürofläche befinden sich Entwicklung, Produktion, Logistik und Verwaltung



160 Mitarbeitende – 1 Ziel: begeisterte Kunden

Kundenorientierung made by Nedo heißt, unseren Kunden zuzuhören. Nur so lernen wir die Wünsche unserer Anwender und Fachhandelspartner zu verstehen.

Eine sehr hohe Lieferbereitschaft, extrem kurze Lieferzeiten und eine schnelle und korrekte Auftragsbearbeitung sind fester Bestandteil der Nedo-DNA. Flexibilität bei Sonderwünschen ist Teil unserer Firmenkultur.

Unser erfahrenes Inhouse-Verkaufsteam sowie unsere kompetenten Anwendungstechniker, Gebietsverkaufsleiter und Auslandsvertretungen unterstützen unsere Fachhandelspartner im In- und Ausland und stehen jederzeit mit Rat und Tat, auch bei der Lösung kniffliger Fragen zum Thema Messtechnik am Bau, zur Verfügung. Dank unserer Logistikpartner sind wir in der Lage, Nedo Produkte sicher und schnell weltweit auch in die entlegensten Orte zu versenden.

Mittels unseres POS Wand-Systems stellen wir unseren Fachhandelspartnern eine attraktive Verkaufspräsentation zur Verfügung.

Kundenorientierung heißt für uns, dass wir auch im Reparaturfall schnell und unbürokratisch Hilfe anbieten können.

Alle Nedo-Produkte können bei uns oder bei geschulten und zertifizierten Service-Partnern repariert werden. Ersatzteilübersichten können von unseren Fachhandelspartnern bequem von unserer Webseite heruntergeladen werden.

Verständliche Bedienungsanleitungen sind in allen relevanten Sprachen verfügbar. Ersatzteile sind ebenfalls jederzeit lieferbar.

Wann dürfen wir Sie begeistern?



Firmengebäude in der Riedsteige um 1913



Nedo Produkte bei einer Polarexpedition 1963



Nedo Produkte im Einsatz am Cern



Nedo Logistikzentrum

Meilensteine Nedo Dornstetten

- 1901** Unternehmensgründung durch Herrmann Nestle
- 1938** Dipl.-Ing. Walter Alfred Fischer, Schwiegersohn des Firmengründers, wird Mitgesellschafter bei Nedo
- 1955** Produktionsanlauf in der Hochgerichtstraße
- 1962** Dipl.-Ing. Walter Fischer wird zum Geschäftsführer bestellt
- 1977** Nedo beginnt mit der Produktion von Holz- und Aluminium-Stativen
- 1981** Dipl.-Ing. Walter und Gisela Fischer gründen die FIMEX AG in der Schweiz. Das Nedo-Programm wird um Messwerkzeuge ergänzt
- 1982** Ein revolutionäres Fertigungsverfahren zur Herstellung von Hochpräzisionskalen wird in Betrieb genommen
- 1988** Die erste elektronische Nivellierlatte wird vorgestellt
- 1996** Gisela Fischer wird zur weiteren Geschäftsführerin bestellt
- 1997** Zertifizierung des Qualitäts-Managementsystems gem. DIN EN ISO 9001
- 2000** Dr.-Ing. T. Fischer und Dipl. Wirtschafts-Ing. F. Fischer werden zu Geschäftsführern bestellt
- 2001** Nedo feiert 100 jähriges Jubiläum
- 2002** Nedo eröffnet Vertriebsbüro und Auslieferungslager in USA
- 2009** Nedo stellt ein neues Laserprogramm vor
- 2011** Nedo gewinnt für die Produkte PRIMUS 2 und QUASAR 6 den red dot design Award
- 2014** Nedo Produkte werden am CERN eingesetzt
- 2018** Vorstellung des innovativen 3D Laser-Aufmaßsystems Flexijet
- 2019** Vorstellung des neuen Kanalbaulasers TUBUS 2
- 2021** Nedo feiert 120 jähriges Jubiläum
- 2023** Eröffnung des neuen Logistikzentrums



INHALTSVERZEICHNIS

10

LASER/LASERZUBEHÖR

- 12 Übersicht Linienlaser
- 14 CUBE
- 16 X-Liner
- 26 Laserzubehör Innenausbau
- 27 Laserzubehör Linienlaser
- 28 Übersicht Rotationslaser
- 30 LINUS
- 32 SIRIUS
- 38 PRIMUS
- 50 TUBUS 2
- 54 Laserempfänger
- 58 Zubehör Rotationslaser
- 63 Flexlatten
- 64 Laser mEssfix-S
- 65 Laser Calibration 2

66

NIVELLIERE/THEODOLITE

- 70 F-Nivellier
- 71 X-Nivellier
- 72 Z-Nivellier
- 73 Elektronischer Theodolit ET-5

74

STATIVE

- 78 Aluminium-Stativ
- 81 Kurbelstativ
- 85 Stativ für Maschinensteuerungen
- 86 Fix-it
- 87 Carbon Line Stativ
- 88 Industrial Line Stativ
- 92 Holz-Stativ
- 94 Zubehör

98

MESSWERKZEUGE

- 100 mEssfix
- 105 Telemeter
- 106 mEsstronic 2
- 108 mEsstronic 0.1
- 109 laser mEssfix 50
- 110 Leica DISTO
- 112 Messräder
- 116 Winkelfix
- 117 Winkeltronic

120

VERMESSUNGSZUBEHÖR

- 122 Nivellierlatten
- 126 Präzisions-Invarnivellierlatten
- 130 Dosenlibellen und Lattenrichter
- 131 LumiScale
- 132 EDM-Zubehör
- 134 Prismenstäbe
- 136 Zubehör Prismenstäbe
- 137 Prismenadapter
- 138 Fluchtstäbe
- 140 Fluchtstabstative
- 141 Vermessungszubehör



LASER / LASERZUBEHÖR

Von Spezialisten entwickelt, von Experten produziert, von Profis auf der Baustelle heiß begehrt.

Nedo bietet ein einzigartiges Programm an innovativen Baulasern. Eine einfache, intuitive Handhabung, eine extrem robuste Bauweise für den Einsatz unter den härtesten Baustellenbedingungen und die sprichwörtliche Nedo-Präzision zeichnen alle Nedo Laser aus.

Rote Laserdioden haben sich seit vielen Jahren bewährt. Aufgrund der besseren Sichtbarkeit erfreuen sich jedoch Baulaser mit grünen Laserdioden einer zunehmenden Beliebtheit. Bei gleicher Leistung sind grüne Laserstrahlen für das menschliche Auge bis zu viermal besser sichtbar als rote. Bei Nedo Baulasern, mit denen vor allem auf Sicht gearbeitet wird, kommen deshalb moderne grüne Laserdioden zum Einsatz. Dies ist insbesondere bei innovativen Multilini-Lasern für den Innenausbau und beim neuen Kanalaulaser TUBUS 2 der Fall. Bei Rotationslasern, die in Verbindung mit Laserempfängern im Außenbereich einen großen Arbeitsbereich erschließen, sind rote Laserdioden nach wie vor die erste Wahl.

Durch clevere Funktionen und ein intelligentes Zubehörprogramm werden Nedo Laserprodukte zu echten Systemlösungen, die zu einer deutlichen Produktivitätssteigerung im Bauhandwerk führen.





Nedo Punkt- und Linienlaser auf einen Blick!

Produkt	CUBE	CUBE green	X-Liner 5P	X-Liner 2	X-Liner 360 2 green	X-Liner 3D green	X-Liner 6 green
Strahlbild							
Lasertyp	Multilinen-Laser	Multilinen-Laser	5-Punkt-Laser	Kreuzlinien-Laser	Multilinen-Laser	Multilinen-Laser	Multilinen-Laser

Technische Daten:							
Laserkategorie	Laserkategorie 2/635 nm	Laserkategorie 2/532 nm	Laserkategorie 2/635 nm	Laserkategorie 2/635 nm	Laserkategorie 2/532 nm	Laserkategorie 2/515 nm	Laserkategorie 2/515 nm
IP Schutzklasse	IP 54	IP 54	IP 54	IP 54	IP 54	IP 54	IP 54
Selbstnivellierbereich	± 4°	± 4°	± 4°	± 4°	± 3°	± 3°	± 3°
Stromversorgung	3 x 1,5 V Typ Mignon/AAA	3 x 1,5 V Typ Mignon/AAA	2 x 1,5 V Typ Mignon/AA	3 x 1,5 V Typ Mignon/AA	4 x 1,5 V Typ Mignon/AA	Li-Ionen Akku 7,4 V 2600 mAh	Li-Ionen Akku 7,4 V 2600 mAh
Laserempfänger				optional	optional	optional	optional

Einsatz:							
Trockenbau	***	***	**	**	***	***	***
Innenausbau	**	**	**	**	***	***	***
Elektroinstallationen	**	**	**	**	**	***	***
Schreinerarbeiten	**	**	*	**	***	***	***
Sanitärarbeiten	**	**	*	**	***	***	***
Ausrichten von Bauteilen	**	**		**	***	***	***
Fliesenlegen	***	***		**	***	***	***
Decken- und Stahlbau	*	*		*	**	***	***
Malerarbeiten	***	***		***	***	**	**
Montage von Türen und Fenstern	**	**		**	***	***	***
Meterrisse im Innenausbau	**	**		*	***	***	***
360° Horizontallinie					1 X 360°	1 X 360°	1 X 360°

* bedingt ** gut *** optimal

Der selbstnivellierende Multilinen-Laser **CUBE** erzeugt ein Laserkreuz und eine zusätzliche senkrechte Laserlinie, rechtwinklig zum Laserkreuz. Dadurch ist Nedo **CUBE** nicht nur perfekt zum schnellen und unkomplizierten Nivellieren und Fluchten, sondern auch zum Abtragen rechter Winkel. Dank der zum Lieferumfang gehörenden Halteklammer kann Nedo **CUBE** überall befestigt werden. Nedo **CUBE** ist wahlweise mit grünen Laserdioden für beste Sichtbarkeit oder mit roten Laserdioden lieferbar.

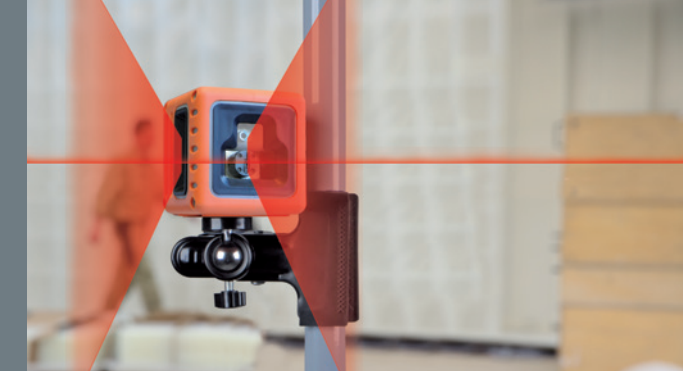

- ± 0,5 mm/m
- Ø 30 m
- Auto
- IP 54
- Klasse 2 532 nm
- oder
- Klasse 2 635 nm

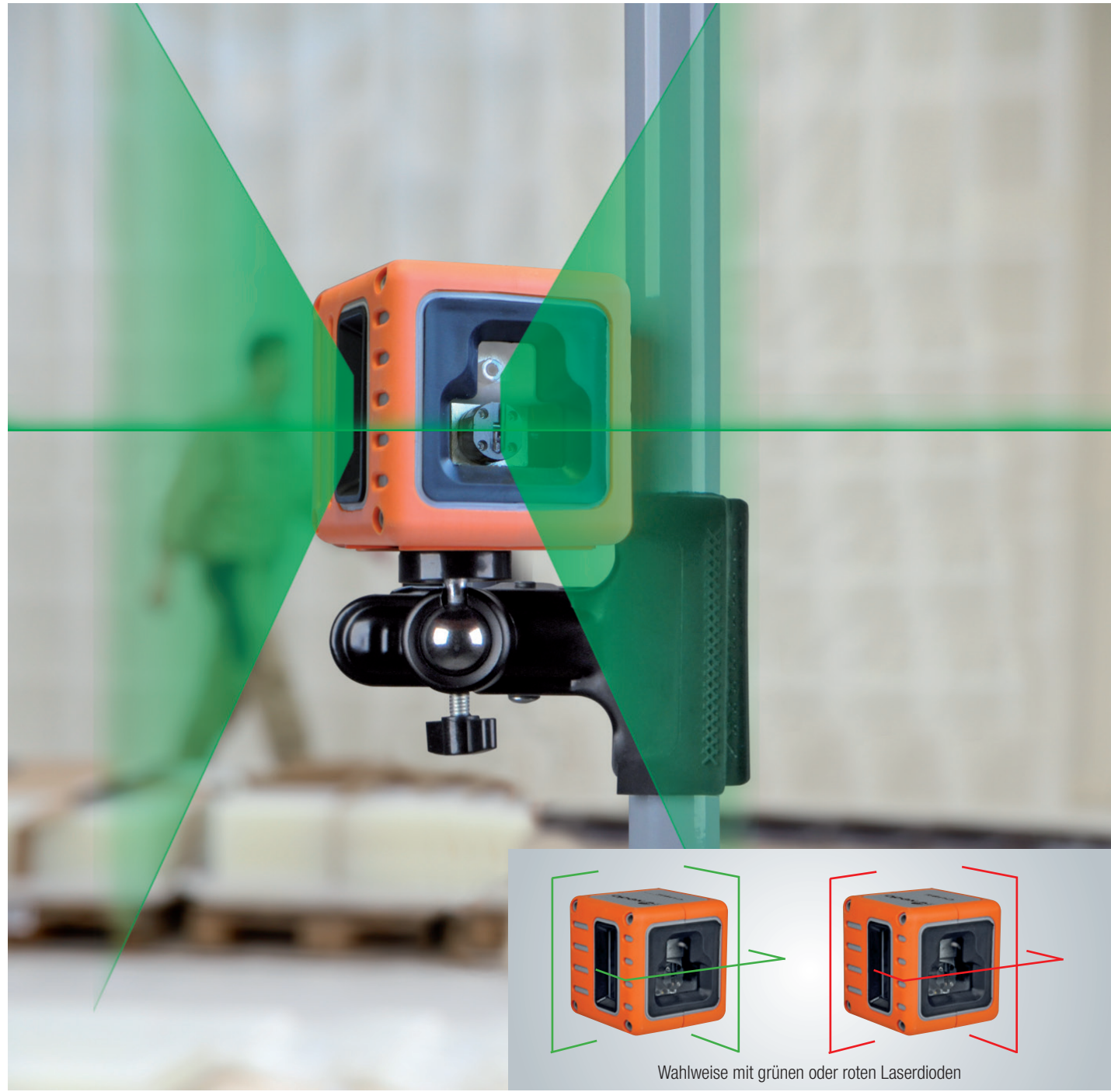

Grüne Laserlinien für beste Sichtbarkeit



Lieferumfang **CUBE**:
CUBE, Klemmhalterung aus Metall, inkl. Kugelgelenk, Batterien und Transporttasche

Bestell-Nr. 460 867 (grüne Laserdiode)
Bestell-Nr. 460 869 (rote Laserdiode)



Auch im 8er Pack mit praktischem Thekendisplay erhältlich!

Bestell-Nr. 460 866 (grüne Laserdiode)
Bestell-Nr. 460 868 (rote Laserdiode)

Nedo CUBE

Der universelle Multilinen-Laser für die Werkzeugkiste. Klein, handlich und universell einsetzbar:
 Zum Nivellieren, Fluchten und Abtragen rechter Winkel. Wahlweise mit grünen oder roten Laserdioden.

Merkmale:

- Selbstnivellierender Multilinen-Laser zum schnellen Nivellieren, Fluchten und Abtragen rechter Winkel im Innenausbau.
- Erzeugt ein Laserkreuz und eine zusätzliche senkrechte 90° Laserlinie
- Gut sichtbare Laserlinien
- Zuverlässige magnetische Dämpfung
- Neigungsfunktion
- 1/4" Anschlussgewinde
- Praktische Klemmhalterung aus Metall, inkl. Kugelgelenk
- Extrem klein und handlich
- Inkl. Transporttasche und Batterien

Ideal zum schnellen und präzisen Nivellieren, Fluchten und Abtragen rechter Winkel. Perfekt für folgende Anwendungen:

- Trocken- und Innenausbau
- Fliesenlegen
- Decken- und Stahlbau
- Elektroinstallationen
- Malerarbeiten
- Sanitärarbeiten

Nedo CUBE

Bestell-Nr.	460 867 (grüne Laserdiode)
Bestell-Nr.	460 869 (rote Laserdiode)
Genauigkeit	± 0,5 mm/m
Selbstnivellierbereich	± 4°
Arbeitsbereich Ø	30 m
Laser	Laserklasse 2, 532 nm (grüne Laserdiode) Laserklasse 2, 635 nm (rote Laserdiode)
Schutzklasse	IP 54
Stromversorgung	3 x 1,5 V (AAA)
Betriebsdauer	ca. 6 h
Maße	65 mm x 65 mm x 68 mm
Gewicht	0,24 kg

Einfache Bedienung durch Ein-Knopf-Bedienung. Zuverlässiges, magnetisch gedämpftes Pendel für präzise Ergebnisse. Schräglagen des Geräts bis zu 4° werden automatisch ausgeglichen, so dass die Laserpunkte stets exakt waagrecht bzw. senkrecht aus dem X-Liner 5P austreten.



Der starke Magnet des Universaladapters ermöglicht die unkomplizierte Befestigung des X-Liner 5P an Stahlträgern.



Nedo X-Liner 5P

Selbstnivellierender 5-Punkt-Laser, der drei waagrechte und zwei senkrechte Laserpunkte erzeugt: vorne, links, rechts, oben und unten.

Die Laserpunkte sind exakt rechtwinklig zueinander angeordnet. Die waagrechten Laserpunkte befinden sich alle auf derselben Höhe. Ideal zum schnellen Nivellieren, Fluchten, Loten und Abtragen rechter Winkel.

Merkmale:

- 5 gut sichtbare, exakt rechtwinklig ausgerichtete Laserpunkte
- Zuverlässige Selbstnivellierung
- Robustes Pendel mit magnetischer Dämpfung
- Universaladapter mit starkem Magnet, 1/4" und 5/8" Anschlussgewinde



Lieferumfang X-Liner 5P:
X-Liner 5P, Universaladapter mit 1/4" und 5/8" Gewinde und Magnet, Befestigungsriemen, Zieltafel, Batterien und Transporttasche
Bestell-Nr. 460 871

Ideal zum schnellen und präzisen Nivellieren, Fluchten und Abtragen rechter Winkel. Perfekt für folgende Anwendungen:

- Trockenbau
- Elektroinstallationen
- Schreinerarbeiten
- Sanitärarbeiten
- Ausrichten von Bauteilen

Nedo X-Liner 5P

Bestell-Nr.	460 871
Genauigkeit	± 0,3 mm/m
Selbstnivellierbereich	± 4°
Arbeitsbereich Ø	ca. 30 m
Laser	Laserklasse 2, 635 nm
Schutzklasse	IP 54
Stromversorgung	2 x 1,5 V Typ Mignon / AA
Betriebsdauer	ca. 33 h
Anschlussgewinde	1/4 "

Die übersichtliche Tastatur ermöglicht eine einfache Handhabung. Das zuverlässige, magnetisch gedämpfte Pendel garantiert jederzeit präzise Ergebnisse. Schräglagen des Geräts bis zu 4° werden automatisch ausgeglichen.



Nedo X-Liner 2

Selbstnivellierender Kreuzlinien-Laser mit je einer senkrechten und einer waagrecht Laserlinie. Das gut sichtbare Laserkreuz an der Wand ermöglicht ein schnelles und genaues Nivellieren und Fluchten. Dank der Pulsfunktion kann der **X-Liner 2** auch bei ungünstigen Lichtverhältnissen mit dem Laserempfänger **ACCEPTOR Line** eingesetzt werden.

Merkmale:

- Selbstnivellierender Kreuzlinien-Laser zum Nivellieren und Fluchten
- Gut sichtbare horizontale und vertikale Laserlinie, einzeln einschaltbar
- Pulsfunktion für den Einsatz mit dem optionalen Laserempfänger **ACCEPTOR Line**
- Zuverlässige magnetische Dämpfung
- Neigungsfunktion
- Universaladapter mit starkem Magnet und 1/4" und 5/8" Anschlussgewinde



Lieferumfang **X-Liner 2**:
X-Liner 2, Universaladapter, Kugelenkadapter, Befestigungsriemen, Zieltafel, Batterien und Transporttasche
Bestell-Nr. 460 870

Ideal zum schnellen und präzisen Nivellieren, Fluchten und Abtragen rechter Winkel. Perfekt für folgende Anwendungen:

- Trocken- und Innenausbau
- Fliesenlegen
- Decken- und Stahlbau
- Elektroinstallationen
- Malerarbeiten
- Sanitärarbeiten

Nedo X-Liner 2

Bestell-Nr.	460 870
Genauigkeit	± 0,3 mm/m
Selbstnivellierbereich	± 4°
Arbeitsbereich Ø	ca. 50 m ohne Empfänger ca. 100 m mit Empfänger
Laser	Laserklasse 2, 635 nm
Schutzklasse	IP 54
Stromversorgung	3 x 1,5 V Typ Mignon / AA
Betriebsdauer	ca. 20 h
Anschlussgewinde	1/4"



Optionales Zubehör:
Laserempfänger **ACCEPTOR Line**
mit mm-Anzeige.
Siehe Seite 27

Die durchgehende, horizontale 360° Laserlinie macht Nivellieraufgaben besonders komfortabel. Im kompakten Gehäuse sind die beiden vertikalen Laserebenen exakt rechtwinklig angeordnet. Ihre Schnittachse, der Drehpunkt des Dreifußes und der Lotpunkt sind identisch. Dadurch ist es besonders einfach, den Laser über einem bekannten Punkt zu positionieren und rechte Winkel abzutragen. Der Feintrieb ermöglicht die schnelle und exakte Ausrichtung der Achsen.



- 360°
- $\pm 0,3 \text{ mm/m}$
- Ø 60 m
- Auto
- IP 54
- Klasse 2 532 nm
- Pulse Mode

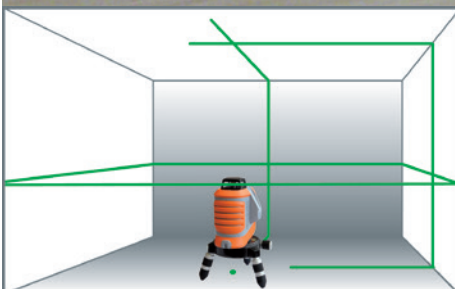

Grüne Laserlinien für beste Sichtbarkeit



Lieferumfang X-Liner 360 2 green: X-Liner 360 2 green, Dreifuß mit Feintrieb, Lasersichtbrille, Zieltafel, Batterien, Adapter mit 1/4" und 5/8" Anschlussgewinde, Transporttasche
Bestell-Nr. 460 875



Optionales Zubehör:
Laserempfänger **ACCEPTOR X green**
Siehe Seite 27

Nedo X-Liner 360 2 green

Grüner Multilinen-Laser mit horizontaler 360° Laserlinie und zwei senkrechten Laserlinien zum Nivellieren, Fluchten, Loten und Abtragen rechter Winkel im Innenausbau. Die grünen Laserlinien sind besonders gut sichtbar. Dank der robusten Füße aus Metall kann der Laser zum Fluchten und Abtragen rechter Winkel über Trockenbau-Profilen aufgestellt werden.

Merkmale:

- Selbstnivellierender Multilinen-Laser zum Nivellieren, Fluchten, Loten und Abtragen rechter Winkel
- Grüne Laserlinien für beste Sichtbarkeit
- Horizontale 360° Laserlinie
- Je ein Laserkreuz an zwei Wänden
- Laserkreuz an der Decke und Lotpunkt am Boden
- Pulsfunktion für den Einsatz mit dem optionalen Laserempfänger **ACCEPTOR X green**
- Die vertikalen Laserlinien gehen weit über den Deckenschnittpunkt hinaus
- Zuverlässige magnetische Dämpfung
- Stabiles und kompaktes Gehäuse, spritzwassergeschützt gem. IP 54
- Zuverlässige Selbsthorizontierung mit magnetischer Dämpfung
- Einfache Achsausrichtung, da Schnittachse der vertikalen Laserebenen, Drehpunkt des Dreifuß und Lotpunkt übereinstimmen
- Abnehmbarer Dreifuß mit Feintrieb zur schnellen und exakten Achsausrichtung
- 1/4" und 5/8" Anschlussgewinde

Ideal zum schnellen und präzisen Nivellieren, Fluchten und Abtragen rechter Winkel. Perfekt für folgende Anwendungen:

- Meterrisse im Innenausbau
- Fliesenlegen
- Trockenbau
- Montage von Türen und Fenstern
- Deckenbau
- Stahlbau

Nedo X-Liner 360 2 green

Bestell-Nr.	460 875
Genauigkeit	$\pm 0,3 \text{ mm/m}$
Selbstnivellierbereich	$\pm 3^\circ$
Arbeitsbereich Ø	ca. 60 m ohne Empfänger ca. 120 m mit Empfänger
Laser	Laserklasse 2, 532 nm
Schutzklasse	IP 54
Stromversorgung	4 x 1,5 V Typ Mignon / AA
Betriebsdauer	ca. 8 h
Anschlussgewinde	1/4" und 5/8"

Dank der multifunktionalen Wandhalterung kann der **X-Liner 3D green** mit Hilfe einer Klemme am Deckenprofil, mit Hilfe von Magneten an Stahlträgern oder mit Hilfe einer Schraube an einer Wand befestigt werden. Selbstverständlich ist auch ein Einsatz auf dem Boden oder auf einem Stativ möglich, da die Wandhalterung sowohl über einen Standfuß mit 5/8" und 1/4" Anschlussgewinde verfügt.



Grüne Laserlinien für beste Sichtbarkeit



Lieferumfang **X-Liner 3D green**:
X-Liner 3D green, Multifunktions-Wandhalterung, Zieltafel, Lasersichtbrille, Akku, Akkuladegerät, Ersatz-Batteriefach und Transportkoffer
Bestell-Nr. 460 876



Optionales Zubehör:
 Laserempfänger **ACCEPTOR X green**
 Siehe Seite 27

Nedo X-Liner 3D green

Grüner Multilinen-Laser mit 3 x 360° Laserlinien.

Die grünen, sehr gut sichtbaren Laserlinien und die robuste Selbstnivellierung ermöglichen ein schnelles und unkompliziertes Nivellieren, Fluchten, Loten und Abtragen rechter Winkel im Innenausbau.

Zur Stromversorgung dient ein leistungsstarker Li-Ionen Akku.

Merkmale:

- Selbstnivellierenden Multilinen-Laser zum Nivellieren, Fluchten, Loten und Abtragen rechter Winkel
- Grüne Laserlinien für beste Sichtbarkeit
- Je ein Laserkreuz an vier Wänden, Laserkreuz an der Decke und am Boden
- Pulsfunktion für den Einsatz mit dem optionalen Laserempfänger **ACCEPTOR X green**
- Robuste Bauweise für den harten Baustelleneinsatz
- Stabiles Gehäuse, spritzwassergeschützt gem. IP 54
- Zuverlässige Selbsthorizontierung mit magnetischer Dämpfung
- 1/4" und 5/8" Anschlussgewinde
- Li-Ionen Akkus, Akkuladegerät und Ersatz-Batteriefach
- Höhenverstellbare Multifunktions-Wandhalterung

Ideal zum schnellen und präzisen Nivellieren, Fluchten und Abtragen rechter Winkel. Perfekt für folgende Anwendungen:

- Meterrisse im Innenausbau
- Trockenbau
- Deckenbau
- Fliesenlegen
- Montage von Türen und Fenstern
- Stahlbau

Nedo X-Liner 3D green

Bestell-Nr.	460 876
Genauigkeit	± 0,3 mm/m
Selbstnivellierbereich	± 3°
Arbeitsbereich Ø	ca. 50 m ohne Empfänger ca. 120 m mit Empfänger
Laser	Laserklasse 2, 515 nm
Schutzklasse	IP 54
Stromversorgung	Li-Ionen Akku 7,4 V 2600 mAh oder 4 x 1,5 V Typ AA
Betriebsdauer	bis zu 25 h
Anschlussgewinde	1/4" und 5/8"

Clevere Details

Nedo X-Liner 6 verfügt über einen Feintrieb zur einfachen und schnellen Achsausrichtung. Der Feintrieb ist in den Gehäuseboden des Multilinen-Lasers integriert, wodurch der Feintrieb auch bei abgenommenem Dreifuß, z.B. beim Einsatz auf einem Stativ, genutzt werden kann.



Grüner Multilinen-Laser mit einer horizontalen 360° Laserlinie und vier senkrechten, jeweils im Winkel von 90° angeordneten Laserlinien und einem senkrechten Lotstrahl nach unten

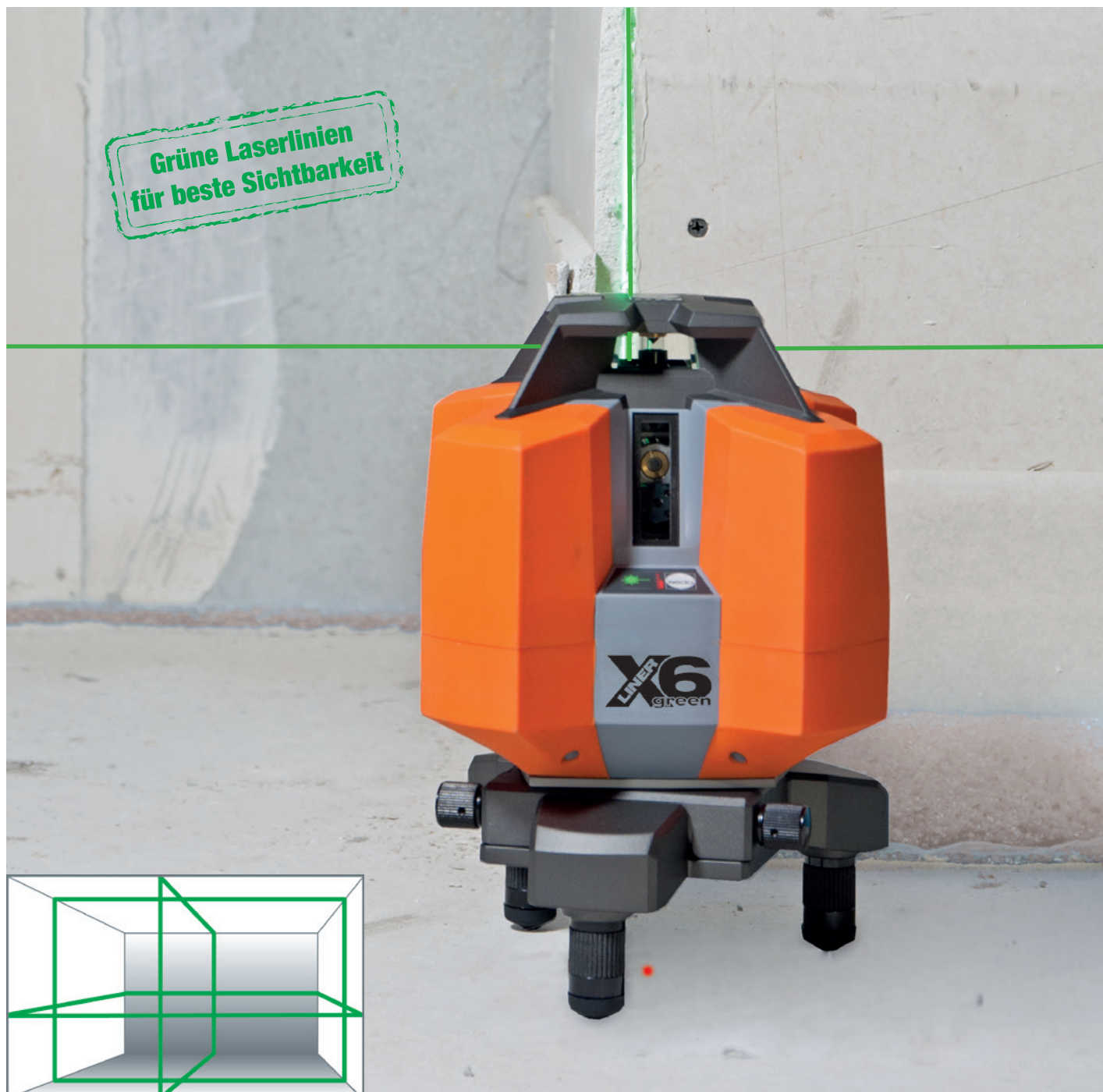

Lieferumfang X-Liner 6 green:
X-Liner 6 green, Multifunktionsfuß mit Feintrieb zur exakten Achsausrichtung, Lasersichtbrille, Zieltafel, Akku, Akkuladegerät, Ersatz-Batteriefach und Transportkoffer
Bestell-Nr. 460 877



Optionales Zubehör:
 Laserempfänger **ACCEPTOR X green**
 Siehe Seite 27

Nedo X-Liner 6 green

Grüner Multilinen-Laser mit horizontaler 360° Laserlinie und vier senkrechten Laserlinien zum Nivellieren, Fluchten, Loten und Abtragen rechter Winkel im Innenausbau. Der symmetrische Aufbau des **X-Liner 6 green**, der integrierte Feintrieb und der Lotstrahl ermöglichen eine schnelle Achsausrichtung. Dank der robusten Füße aus Metall kann der Laser zum Fluchten und Abtragen rechter Winkel über Trockenbau-Profilen aufgestellt werden.

Zur Stromversorgung dient ein leistungsstarker Li-Ionen Akku.

Merkmale:

- Selbstnivellierender Multilinen-Laser zum Nivellieren, Fluchten, Loten und Abtragen rechter Winkel
- Grüne Laserlinien für beste Sichtbarkeit
- Je ein Kreuz an vier Wänden, Laserkreuz an der Decke, Lotpunkt am Boden
- Einfache Achsausrichtung, da Schnittachse der vertikalen Laserebenen, Drehpunkt des Dreifußes und Lotpunkt übereinstimmen
- Der Feintrieb ist in den Gehäuseboden integriert, wodurch der Feintrieb auch bei abgenommenem Dreifuß, z.B. beim Einsatz auf einem Stativ, genutzt werden kann.
- Pulsfunktion für den Einsatz des optionalen Laserempfängers **ACCEPTOR X green**
- Robuste Bauweise für den harten Baustelleneinsatz
- Stabiles Gehäuse, spritzwassergeschützt gem. IP 54
- Zuverlässige Selbsthorizontierung mit magnetischer Dämpfung
- 5/8" Anschlussgewinde am Laser und am Dreifuß
- Li-Ionen Akku, Akkuladegerät und Ersatz-Batteriefach
- Inkl. Transportkoffer, Zieltafel

Ideal zum schnellen und präzisen Nivellieren, Fluchten und Abtragen rechter Winkel. Perfekt für folgende Anwendungen:

- Meterrisse im Innenausbau
- Trockenbau
- Deckenbau
- Fliesenlegen
- Montage von Türen und Fenstern
- Stahlbau

Nedo X-Liner 6 green

Bestell-Nr.	460 877
Genauigkeit	± 0,3 mm/m
Selbstnivellierbereich	± 3°
Arbeitsbereich Ø	ca. 50 m ohne Empfänger ca. 120 m mit Empfänger
Laser	Laserklasse 2, 515 nm
Schutzklasse	IP 54
Stromversorgung	Li-Ionen Akku 7,4 V 2600 mAh oder 4 x 1,5 V Typ AA
Betriebsdauer	bis zu 25 h (abhängig von der Betriebsart)
Anschlussgewinde	5/8"

Laser-Adapter

Zur einfachen und schnellen Befestigung von Linien- und Rotationslasern an einer Teleskopklemmstange.

Bestell-Nr. 461 011



Neigekopf

Neigekopf für Linienlaser mit 1/4" Anschlussgewinde

Bestell-Nr. 062 148



Nedo Laser-Zubehör für den Innenausbau

Nedo Teleskopklemmstange mit Laser-Adapter

Robuste Teleskopklemmstange zur Aufnahme von Linien- und Rotationslasern, insbesondere bei beengten Platzverhältnissen. Die Teleskopklemmstange wird zwischen Boden und Decke festgeklemmt. Geeignet für Raumhöhen bis 3,40 m.

Zum Lieferumfang gehört ein robuster Laser-Adapter, der in der gewünschten Arbeitshöhe an der Teleskopklemmstange festgeklemmt wird. Der Laser-Adapter ist mit verschiedenen Befestigungsmöglichkeiten ausgerüstet:

Merkmale:

- 1/4" Halteschraube zur Aufnahme von Linienlasern
- 5/8" Halteschraube zur Aufnahme von Rotationslasern
- Komfort-Aufnahme für Multifunktionshalterung Simplix

Bestell-Nr. 460 995



Universalhalter

Merkmale:

- Öse zur Befestigung an einer Schraube
- Starke Magnete zur Befestigung an Stahlträgern
- Verstellbarer Schnellverschluss zur einfachen Fixierung an Deckenbauprofilen und Leisten
- Grob- und Feinjustage zur schnellen Höheneinstellung
- 1/4" und 5/8" Gewinde zur Befestigung auf einem Stativ

Bestell-Nr. 063 075



Nedo Magnetadapter

Merkmale:

- Starke Magnete zur Befestigung an Stahlträgern
- Magnetadapter mit 1/4" Anschluss
- 5/8" Anschluss zur Befestigung an Stativen

Bestell-Nr. 062 548



Nedo Laser-Zubehör für Linienlaser

Nedo Laserempfänger ACCEPTOR Line mit mm-Anzeige für rote Nedo Linienlaser mit Pulsfunktion

Merkmale:

- Robuster Laserempfänger für rote Linienlaser mit einer Wellenlänge von 610 – 780 nm
- großes Empfangsfeld mit 50 mm Länge
- mm-Anzeige der Höhendifferenz
- Großes LC-Display auf der Vorder- und Rückseite
- Größe der Richtungspfeile ist proportional zur Höhendifferenz
- Helle LED Anzeige
- 2 Genauigkeitsstufen einstellbar ± 1 mm und ± 4 mm
- Arbeitsbereich \varnothing 100 m
- Anzeige des Batteriezustands im Display
- Einstellbarer Signalton
- Libelle zur einfachen Ausrichtung
- Integrierte Magnete zur Befestigung an Stahlkonstruktionen
- Abschaltautomatik nach 15 min.
- Wasser- und staubdicht gem. Schutzklasse IP 67
- Stromversorgung 2 x 1,5V (AA)
- Betriebsdauer bis 70 h
- Serienmäßig mit Batterien
- Wahlweise mit „Ruck-Zuck-Klemmung“ oder „Heavy-Duty“ Empfängerhalter aus Aluminium



Bestell-Nr. 430 336



Bestell-Nr. 430 337

Nedo Laserempfänger ACCEPTOR X green

Merkmale:

- Laserempfänger für grüne Linienlaser mit einer Wellenlänge von 510-540 nm
- Empfangsfeld mit 20 mm Länge
- Display auf der Vorderseite
- Helle LEDs auf der Vorder-, Rückseite und auf der linken Seite
- Einstellbarer Signalton
- Libelle zur einfachen Ausrichtung
- Abschaltautomatik nach 10 min.
- Wasser- und staubdicht gem. Schutzklasse IP 54
- Stromversorgung 1 x 9 V Batterie
- Betriebsdauer bis 15 h
- Serienmäßig mit Batterien und Empfängerhalter



Bestell-Nr. 430 323

Magnet-Zieltafel grün

Die Zieltafel wird mit Magneten an den Deckenbauschienen befestigt. Für grüne Laser.

Bestell-Nr. 460 908-613 (grün)



Lasersichtbrille rot oder grün

Verbessert die Sichtbarkeit der Laserstrahlen. Für rote und grüne Laser.

Bestell-Nr. 460 907-613 (rot)
Bestell-Nr. 460 908-613 (grün)



Nedo Universal- und Rotationslaser auf einen Blick!

Produkt	LINUS 1 HV	SIRIUS 1 H	SIRIUS 1 HV	SIRIUS 1 HV green	PRIMUS 2 H	PRIMUS 2 H1N+ Long Range	PRIMUS 2 H2N PRIMUS 2 H2N+	PRIMUS 2 HVA	PRIMUS 2 HVA2N
Strahlbild									
Lasertyp	Universallaser horizontal 360° Laserlinie 4 Laserlinien im 90° Winkel	Rotationslaser horizontal	Rotationslaser horizontal/vertikal	Rotationslaser horizontal/vertikal	Rotationslaser horizontal	Rotationslaser horizontal Einachs-Neigungslaser	Rotationslaser horizontal Zweiachs-Neigungslaser	Rotationslaser horizontal/vertikal mit AutoAlign-Funktion	Rotationslaser horizontal/vertikal mit AutoAlign-Funktion Zweiachs-Neigungslaser
Technische Daten:									
Laserkategorie	LK 2M/635 nm	LK 3R/635 nm oder LK2/635 nm	LK 3R/635 nm oder LK2/635 nm	LK 3R/532 nm oder LK 2/515nm	LK 3R/635 nm oder LK 2/635 nm	LK 3R/635 nm oder LK 2/635 nm	LK 3R/635 nm oder LK 2/635 nm	LK 3R/635 nm oder LK 2/635 nm	LK 3R/635 nm oder LK 2/635 nm
IP Schutzklasse	IP 65	IP 65	IP 65	IP 65	IP 66	IP 66	IP 66	IP 66	IP 66
Neigung	-	-	manuell, in 2 Achsen	manuell, in 2 Achsen	-	direkte Eingabe, in 1 Achse	direkte Eingabe, in 2 Achsen	manuell, in 2 Achsen	direkte Eingabe, in 2 Achsen
AutoAlign-Funktion	-	-	-	-	-	-	-	•	•
Selbstnivellierbereich	± 5° mit autom. Überwachung	± 5° mit autom. Überwachung	± 5° mit autom. Überwachung	± 5° mit autom. Überwachung	± 5° mit autom. Überwachung	± 5° mit autom. Überwachung	± 5° mit autom. Überwachung	± 5° mit autom. Überwachung	± 5° mit autom. Überwachung
Genauigkeit (horizontal/vertikal)	± 1 mm/10 m	± 1 mm/10 m	± 1 mm/10 m	± 1 mm/10 m	± 0,5 mm/10 m	± 0,5 mm/10 m	± 0,5 mm/10 m	± 0,5 mm/10 m	± 0,5 mm/10 m
Genauigkeit (Neigung)						± 0,015%	± 0,015% H2N+ / ± 0,1% H2N		± 0,015%
Fernbedienung	-	-	Infrarot-Fernbedienung	Infrarot-Fernbedienung			Funkfernbedienung	Funkfernbedienung	Funkfernbedienung
Einsatz:									
Gießen von Betondecken oder Fundamenten	***	***	***	*	***	***	***	***	***
Meterrisse	***	**	**	**	***	***	***	***	***
Decken-, Trocken- oder Estrichbau	*	**	**	***	**	**	**	***	***
Schnurgerüsteinsetzung	***		**	**				***	***
Maurerarbeiten	***	**	***	*	**	**	**	***	***
Garten- und Landschaftsbau	***	*	*	*	*	***	***	**	***
Straßenbau	*	*	*	*	*	***	***	**	***
Innenausbau	**	**	***	***	**	**	**	**	**
Grob- und Feinplanie	***	**	**	*	**	***	***	**	***
Baustellenaushub	**	***	***	*	**	**	**	***	***
Schalungsbau	***	*	*	*	*	*	*	***	***
Fassadenbau	**		**	*				***	***
Erstellen/Kontrolle von Gefällen			*			***	***	*	***
Maschinensteuerung					*** (900 U/min)	*** (900 U/min)	*** (750/900 U/min)		

* bedingt ** gut *** optimal

Der robuste Multifunktions-Fuß aus Aluminium ermöglicht die genaue Positionierung des **LINUS 1 HV** über einem bekannten Lotpunkt. Mit Hilfe des Feintriebs lassen sich die vertikalen Laserlinien des **LINUS 1 HV** sehr exakt, auch über größere Entfernungen, ausrichten. Aufgrund des durchdachten Designs des Multifunktions-Fußes kann der Laser über einer Fliese positioniert werden. Dadurch können die vertikalen Laserlinien des **LINUS 1 HV** entlang der Fliesenkanten ausgerichtet werden. Darüber hinaus schützt der Multifunktions-Fuß den Laser vor direktem Kontakt mit nassem Erdbreich, stehendem Wasser oder Schmutz.



Die Gehäuseabmessungen des Lasers und des Laserempfängers **ACCEPTOR Line** sind perfekt aufeinander abgestimmt. Der Abstand zwischen der senkrechten Laserebene und der Gehäusekante des **LINUS 1 HV** und der Abstand von der Gehäusekante zur Null-Line des Laserempfängers sind identisch. Dies bedeutet, dass die Rechtwinkligkeit bestehender Wandflächen oder Schalungen einfach kontrolliert werden kann. Maßabweichungen können direkt mm-genau auf dem digitalen Laserempfänger **ACCEPTOR Line** abgelesen werden.



Lieferumfang **LINUS 1 HV**:
LINUS 1 HV, Laserempfänger
ACCEPTOR Line mit mm-Anzeige und
 Heavy-Duty Empfängerhalter aus
 Aluminium-Druckguss, Multifunktionsfuß
 mit Feintrieb zur exakten Achsausrich-
 tung, Akkus, Ladegerät, Lasersichtbrille,
 Zieltafel und Transportkoffer
Bestell-Nr. 471 810



Serienmäßig mit **ACCEPTOR Line**
 Laserempfänger mit **mm-Anzeige**,
 großem Empfangsfeld und Heavy-Duty
 Empfängerhalter, Schutzklasse IP 65



Video LINUS 1 HV

Nedo LINUS 1 HV

Der vielseitige und robuste Universallaser mit 90°-Funktion
 Nedo **LINUS 1 HV** ist ein extrem robuster, vollautomatischer Universallaser
 zum Nivellieren, Fluchten und Übertragen rechter Winkel im Außenbereich.

Merkmale:

- Extrem robust
- Horizontale 360°-Laserlinie
- Vier senkrechte, einzeln zuschaltbare Laserlinien, jeweils 90° versetzt und nach unten ausgerichtet
- Lotpunkt am Boden
- Robuste motorische Horizontierung
- Selbstnivellierbereich $\pm 5^\circ$
- Multifunktions-Fuß aus Aluminium-Druckguss mit Feintrieb zur exakten Achsausrichtung
- Robustes, spritzwassergeschütztes Gehäuse gem. IP 65 mit Aluminiumkäfig
- 5/8" Anschlussgewinde
- Laserempfänger **ACCEPTOR Line** mit **mm-Anzeige** und Heavy-Duty Empfängerhalter aus Aluminium-Druckguss

Optimal für den harten Einsatz auf der Baustelle. Perfekt zum Nivellieren, Fluchten und Abtragen rechter Winkel bei folgenden Anwendungen:

Beim Garten- und Landschaftsbau:

- Pflasterarbeiten
- Setzen von Rabatten
- Anlegen von Parkplätzen

Beim Hoch- und Tiefbau:

- Abstecken rechter Winkel im Gelände
- Anlegen von Fundamenten
- Beim Bau und Überprüfung von Schalungen und Wänden

Beim Holzbau und bei Zimmereibetrieben:

- Anlegen von Holzständern
- Anlegen des Schwellenkranzes
- Anlegen und Aufstellen von Carports sowie beim 1:1 Aufriss

Beim Stahlbau:

- Anlegen von Stützen
- Kontrolle von Köcherfundamenten
- Ausrichten von Anschweißplatten
- Bau von Wintergärten

Nedo LINUS 1 HV

Bestell-Nr.	471 810
Nivelliergenauigkeit	$\pm 1 \text{ mm}/10 \text{ m}$
Selbstnivellierbereich	$\pm 5^\circ$ motorisch mit automatischer Überwachung auf der horizontalen Achse
Arbeitsbereich Ø	bis zu 200 m mit Empfänger ACCEPTOR Line
Laser	Laserklasse 2M, 635 nm
Schutzklasse	IP 65
Stromversorgung	Akkusatz NiMH 4,8 V, 3800 mAh
Öffnungswinkel der 4 Vertikalen	135°
Betriebsdauer	ca. 30 h
Anschlussgewinde	5/8"

Dank des cleveren Dichtungskonzepts sind die **SIRIUS 1** Rotationslaser strahlwassergeschützt und staubdicht gem. IP 65 und entsprechen dadurch Dichtigkeitsanforderungen, die sonst nur bei sehr viel teureren Lasern erwartet werden. Durch den neuen Rotorschutz aus Aluminium-Druckguss und bruchsicherem Glas sind die **SIRIUS 1** Rotationslaser extrem robust. Der gummierte Tragegriff ist ergonomisch geformt und liegt gut in der Hand. Die Rotationslaser **SIRIUS 1 H** und **HV** sind wahlweise mit Laserklasse 2 oder 3R lieferbar.

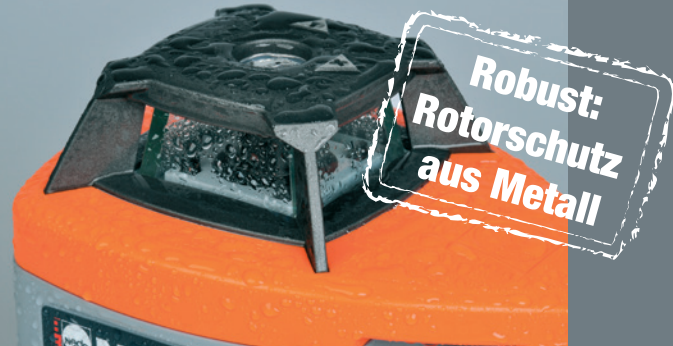

Laserempfänger **ACCEPTOR MAXX** mit mm-Anzeige, extra großem Empfangsfeld und Heavy-Duty Empfängerhalter

Durch das clevere Design des **ACCEPTOR MAXX** sind die LEDs nicht nur von vorne sichtbar, sondern auch von der Seite. Die LEDs sind sehr hell und erlauben eine eindeutige Ablesung auch aus einer größeren Entfernung.



Nedo SIRIUS 1 H

	Bestell-Nr. Laserklasse 3R	Bestell-Nr. Laserklasse 2
SIRIUS 1 H Inkl. Laserempfänger ACCEPTOR 2 digital mit mm-Anzeige und Heavy-Duty Empfängerhalter, Akkus, Ladegerät und Transportkoffer	471 933	471 933-632
SIRIUS 1 H Inkl. Laserempfänger ACCEPTOR MAXX mit mm-Anzeige, Heavy-Duty Empfängerhalter, Akkus, Ladegerät und Transportkoffer	471 934	471 934-632
SIRIUS 1 H Set Inkl. Laserempfänger ACCEPTOR MAXX mit mm-Anzeige und Heavy-Duty Empfängerhalter, Akkus, Ladegerät, Transportkoffer, Aluminium-Stativ (Bestell-Nr. 200 225), Flexilatte StandardLine mit Universaladapter und Hülle	471 935	471 935-632

Prüfprotokoll für Nedo Rotationslaser

Bestell-Nr.	399 556 Prüfprotokoll für Nedo Rotationslaser
-------------	---



Lieferumfang **SIRIUS 1 H**:
Rotationslaser **SIRIUS 1 H**, Laserempfänger **ACCEPTOR 2 digital** mit mm-Anzeige und Heavy-Duty Empfängerhalter, Akkus, Ladegerät und Transportkoffer
Bestell-Nr. 471 933-632



Lieferumfang **SIRIUS 1 H**:
Rotationslaser **SIRIUS 1 H**, Laserempfänger **ACCEPTOR MAXX** und Heavy-Duty Empfängerhalter, Akkus, Ladegerät und Transportkoffer
Bestell-Nr. 471 934-632



SIRIUS 1 H Set inklusive:

- **SIRIUS 1 H** (Bestell-Nr. 471 934-632)
- Aluminium-Stativ, (Bestell-Nr. 200 225) Arbeitsbereich 0,91 m bis 1,69 m
- Flexilatte StandardLine mit Universaladapter und Hülle

Bestell-Nr. 471 935-632

Nedo SIRIUS 1 H

Der vollautomatische horizontale Rotationslaser mit Easy Control Einknopfbedienung für eine besonders einfache Handhabung.

Der Rotationslaser richtet sich vollautomatisch exakt horizontal aus. Die automatische Höhenüberwachung stoppt den Laser bei einer starken Erschütterung. Höhenfehler werden dadurch vermieden.

Einfach einschalten und los geht's.

Merkmale:

- Vollautomatischer Horizontallaser für den Außeneinsatz
- Selbstnivellierbereich $\pm 5^\circ$ mit motorischer Horizontierung
- High-Power Laserdiode (Laserklasse 3R) für gute Sichtbarkeit des Laserstrahls
- Alternativ auch mit Laserklasse 2 lieferbar
- Automatische Höhenüberwachung stoppt den Laser bei einer starken Erschütterung. Höhenfehler werden dadurch vermieden.
- Robustes, strahlwassergeschütztes Gehäuse gem. IP 65
- Rotorschutz aus Aluminium-Druckguss und bruchsicherem Glas
- NiMH Hochleistungs-Akkus für lange Laufzeit

Optimal für den harten Einsatz auf der Baustelle. Perfekt zum Nivellieren bei folgenden Anwendungen:

- Gießen von Betondecken oder Fundamenten
- Meterrisse
- Planierarbeiten
- Maurerarbeiten
- Garten- und Landschaftsbau
- Baggerarbeiten

Nedo SIRIUS 1 H

Technische Daten:	
Nivelliergenauigkeit	± 1 mm/10 m
Selbstnivellierbereich	$\pm 5^\circ$ motorisch mit automatischer Überwachung
Arbeitsbereich Ø	ca. 400 m mit Empfänger
Laser	< 5 mW, Laserklasse 3R, 635 nm oder < 1 mW Laserklasse 2, 635 nm
Rotationsgeschwindigkeit	600 U/min
Schutzklasse	IP 65
Stromversorgung	Akkusatz NiMH 4,8 V, 3800 mAh
Betriebsdauer	ca. 30 h
Anschlussgewinde	5/8"

Dank des cleveren Dichtungskonzepts sind die **SIRIUS 1** Rotationslaser strahlwassergeschützt und staubdicht gem. IP 65 und entsprechen dadurch Dichtigkeitsanforderungen, die sonst nur bei sehr viel teureren Lasern erwartet werden. Durch den neuen Rotorschutz aus Aluminium-Druckguss und bruchsicherem Glas sind die **SIRIUS 1** Rotationslaser extrem robust. Der gummierte Tragegriff ist ergonomisch geformt und liegt gut in der Hand. Die Rotationslaser **SIRIUS 1 H** und **HV** sind wahlweise mit Laserklasse 2 oder 3R lieferbar.

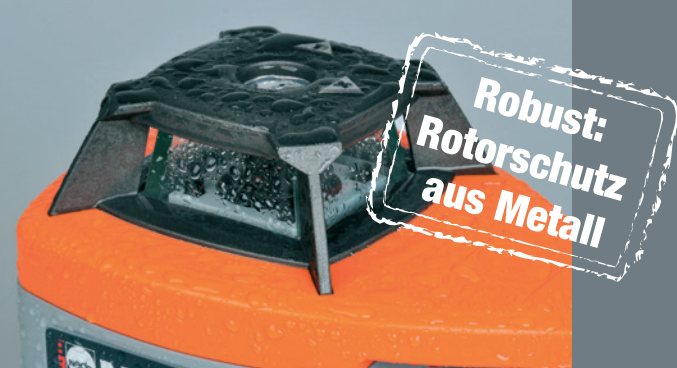

Laserempfänger **ACCEPTOR MAXX** mit mm-Anzeige, extra großem Empfangsfeld und Heavy-Duty Empfängerhalter

Durch das clevere Design des **ACCEPTOR MAXX** sind die LEDs nicht nur von vorne sichtbar, sondern auch von der Seite. Die LEDs sind sehr hell und erlauben eine eindeutige Ablesung auch aus einer größeren Entfernung.



Nedo SIRIUS 1 HV

	Bestell-Nr. Laserklasse 3R	Bestell-Nr. Laserklasse 2
SIRIUS 1 HV Inkl. Laserempfänger ACCEPTOR 2 digital mit mm-Anzeige und Heavy-Duty Empfängerhalter, Fernbedienung, Akkus, Ladegerät und Transportkoffer	471 945	471 945-632
SIRIUS 1 HV Inkl. Laserempfänger ACCEPTOR MAXX mit mm-Anzeige, Heavy-Duty Empfängerhalter, Fernbedienung, Akkus, Ladegerät und Transportkoffer	471 946	471 946-632
SIRIUS 1 HV Set 1 Inkl. Laserempfänger ACCEPTOR MAXX mit mm-Anzeige und Heavy-Duty Empfängerhalter, Fernbedienung, Akkus, Ladegerät, Transportkoffer, Kurbelstativ (Bestell-Nr. 210 621), Flexilatte StandardLine mit Universaladapter und Hülle	471 947	471 947-632
SIRIUS 1 HV Set 2 Inkl. Laserempfänger ACCEPTOR MAXX mit mm-Anzeige und Heavy-Duty Empfängerhalter, Fernbedienung, Akkus, Ladegerät, Transportkoffer, Kurbelstativ (Bestell-Nr. 210 616), Flexilatte StandardLine mit Universaladapter und Hülle	471 948	471 948-632
SIRIUS 1 HV Set 3 Inkl. Laserempfänger ACCEPTOR MAXX mit mm-Anzeige und Heavy-Duty Empfängerhalter, Fernbedienung, Akkus, Ladegerät, Wandhalter, Vertikalhalter, Transportkoffer	471 949	471 949-632

Prüfprotokoll für Nedo Rotationslaser

Bestell-Nr.	399 556 Prüfprotokoll für Nedo Rotationslaser
-------------	---



Lieferumfang **SIRIUS 1 HV**:
Rotationslaser **SIRIUS 1 HV**, Laserempfänger **ACCEPTOR MAXX mm-Anzeige** und Heavy-Duty Empfängerhalter, Akkus, Ladegerät, Fernbedienung und Transportkoffer
Bestell-Nr. 471 946-632



SIRIUS 1 HV Set 1 inklusive:
– **SIRIUS 1 HV** (Bestell-Nr. 471 946-632)
– Kurbelstativ, (Bestell-Nr. 210 621)
Arbeitsbereich 0,83 m bis 2,72 m
– Flexilatte mit Universaladapter und Hülle
Bestell-Nr. 471 947-632

SIRIUS 1 HV Set 2 inklusive:
– **SIRIUS 1 HV** (Bestell-Nr. 471 946-632)
– Kurbelstativ, (Bestell-Nr. 210 616)
Arbeitsbereich 0,78 m bis 2,03 m
– Flexilatte mit Universaladapter und Hülle
Bestell-Nr. 471 948-632



Lieferumfang **SIRIUS 1 HV Set 3**:
Rotationslaser **SIRIUS 1 HV**, Laserempfänger **ACCEPTOR MAXX mit mm-Anzeige** und Heavy-Duty Empfängerhalter, Wandhalter, Vertikalhalter, Akkus, Ladegerät, Fernbedienung und Transportkoffer
Bestell-Nr. 471 949-632

Nedo SIRIUS 1 HV

Der vollautomatische horizontale/vertikale Rotationslaser für clevere Handwerker. Ideal zum Nivellieren und Fluchten im Innenausbau, im Hoch- oder im Tiefbau. Optimale Funktionalität, eine komplette Ausstattung und ein attraktives Preis-Leistungs-Verhältnis zeichnen den **SIRIUS 1 HV** aus.

Merkmale:

- Vollautomatischer Horizontal-/Vertikallaser für den Innenausbau und Außeneinsatz
- High-Power Laserdiode (Laserklasse 3R) für gute Sichtbarkeit des Laserstrahls
- Alternativ mit Laserklasse 2 lieferbar
- Automatische Höhenüberwachung stoppt den Laser bei einer starken Erschütterung. Höhenfehler werden dadurch vermieden.
- Lotstrahl nach unten und oben
- Manuelle Neigung in zwei Achsen
- Scan-Funktion und Punktmodus
- Robustes, strahlwassergeschütztes Gehäuse IP 65
- Rotorschutz aus Aluminium-Druckguss und bruchsicherem Glas
- NiMH Hochleistungs-Akkus für lange Laufzeit
- Fernbedienung für eine bequeme Handhabung

Optimal für den harten Einsatz auf der Baustelle. Perfekt zum Nivellieren bei folgenden Anwendungen:

- Gießen von Betondecken oder Fundamenten
- Meterrisse
- Decken-, Trocken- und Estrichbau
- Schnurgerüsteinsatz
- Planierarbeiten
- Maurer- und Baggerarbeiten
- Garten- und Landschaftsbau
- Innenausbau

Nedo SIRIUS 1 HV

Technische Daten:	
Nivelliergenauigkeit	± 1 mm/10 m
Selbstnivellierbereich	± 5° motorisch mit automatischer Überwachung
Arbeitsbereich Ø	ca. 300 m mit Empfänger
Laser	< 5 mW, Laserklasse 3R, 635 nm oder < 1 mW Laserklasse 2, 635 nm
Rotationsgeschwindigkeit	0, 60, 120, 300 und 600 U/min
Scanwinkel	0°, 6°, 20°, 50° und 90°
Schutzklasse	IP 65
Stromversorgung	Akkusatz NiMH 4,8 V, 3800 mAh
Betriebsdauer	ca. 30 h
Anschlussgewinde	5/8"

Grüne Laserlinien sind für das menschliche Auge viermal besser sichtbar als rote. Aufgrund der optimalen Sichtbarkeit der grünen Laserlinie erschließt der Rotationslaser Nedo SIRIUS 1 HV green einen wesentlich größeren Arbeitsbereich in dem auf Sicht, d.h. ohne Laserempfänger gearbeitet werden kann als ein Rotationslaser mit roten Laserdioden. Dank innovativer Lasertechnik entfallen beim SIRIUS 1 HV green die bisher üblichen Nachteile grüner Laser bei der Arbeitstemperatur. Der Rotationslaser Nedo SIRIUS 1 HV green verfügt somit über denselben Temperaturbereich wie der SIRIUS 1 HV mit roten Laserdioden. Nedo SIRIUS 1 HV green ist wahlweise in Laserklasse 2 oder Laserklasse 3R lieferbar.



Laserklasse
2 oder 3R



Lieferumfang SIRIUS 1 HV green: Rotationslaser SIRIUS 1 HV green, Laserempfänger ACCEPTOR green mit Empfängerhalter, Akkus, Ladegerät, Fernbedienung und Transportkoffer
Bestell-Nr. 471 950-632



SIRIUS 1 HV Set 1 inklusive:
 - SIRIUS 1 HV green (Bestell-Nr. 471 950-632)
 - Kurbelstativ, (Bestell-Nr. 210 621)
 Arbeitsbereich 0,83 m bis 2,72 m
 - Flexilatte StandardLine mit Universaladapter und Hülle

Bestell-Nr. 471 951-632

Nedo SIRIUS 1 HV green

Der grüne horizontale/vertikale Rotationslaser für beste Sichtbarkeit im Innenausbau. Der grüne Laserstrahl garantiert eine optimale Sichtbarkeit, auch bei ungünstigen Lichtverhältnissen. Ein Arbeiten ohne Laserempfänger ist dadurch auch bei hellem Tageslicht, bei dunklen Oberflächen oder auf größere Entfernungen möglich.

Merkmale:

- Vollautomatischer Horizontal-/Vertikallaser für den Innenausbau und Außeneinsatz
- Grüne High-Power Laserdiode (wahlweise mit Laserklasse 3R oder 2 lieferbar) für beste Sichtbarkeit des Laserstrahls
- Automatische Höhenüberwachung stoppt den Laser bei einer starken Erschütterung. Höhenfehler werden dadurch vermieden.
- Lotstrahl nach unten und oben
- Manuelle Neigung in zwei Achsen
- Scan-Funktion und Punktmodus
- Robustes, strahlwassergeschütztes Gehäuse IP 65
- Rotorschutz aus Aluminium-Druckguss und bruchsicherem Glas
- NiMH Hochleistungs-Akkus für lange Laufzeit
- Fernbedienung für eine bequeme Handhabung

Optimal für den harten Einsatz auf der Baustelle. Perfekt zum Nivellieren bei folgenden Anwendungen:

- Trockenbau
- Deckenbau
- Estrichbau
- Stahlbau
- Innenausbau
- Montage von Fenstern
- Montage von Türen

Nedo SIRIUS 1 HV green

Technische Daten:	
Nivelliergenauigkeit	± 1 mm/10 m
Selbstnivellierbereich	± 5° motorisch mit automatischer Überwachung
Arbeitsbereich Ø	ca. 300 m mit Empfänger
Laser	< 1 mW, Laserklasse 2, 515 nm oder < 5 mW, Laserklasse 3R, 515 nm
Arbeitstemperatur	-20°C bis +50°C
Rotationsgeschwindigkeit	0, 60, 120, 300 und 600 U/min
Scanwinkel	0°, 6°, 20°, 50° und 90°
Schutzklasse	IP 65
Stromversorgung	Akkusatz NiMH 4,8 V, 3800 mAh
Betriebsdauer	ca. 15 h
Anschlussgewinde	5/8"



Lieferumfang SIRIUS 1 HV green Set 2: Rotationslaser SIRIUS 1 H green, Laserempfänger ACCEPTOR green mit Empfängerhalter, Zieltafel, Wandhalter, Vertikalhalter, Akkus, Ladegerät, Fernbedienung und Transportkoffer
Bestell-Nr. 471 952-632

Nedo SIRIUS 1 HV green

	Bestell-Nr. Laserklasse 3R	Bestell-Nr. Laserklasse 2
SIRIUS 1 HV green Inkl. Laserempfänger ACCEPTOR green mit Empfängerhalter, Fernbedienung, Akkus, Ladegerät und Transportkoffer	471 950	471 950-632
SIRIUS 1 HV green Set 1 Inkl. Laserempfänger ACCEPTOR green mit Empfängerhalter, Fernbedienung, Akkus, Ladegerät und Transportkoffer, Kurbelstativ (Bestell-Nr. 210 621), Flexilatte StandardLine mit Universaladapter und Hülle	471 951	471 951-632
SIRIUS 1 HV Set green Set 2 Inkl. Laserempfänger ACCEPTOR green mit Empfängerhalter, Fernbedienung, Akkus, Ladegerät, Zieltafel, Wandhalter, Vertikalhalter, Transportkoffer	471 952	471 952-632

Prüfprotokoll für Nedo Rotationslaser

Bestell-Nr.	399 556 Prüfprotokoll für Nedo Rotationslaser
-------------	---

Nedo **PRIMUS 2** ist die Baureihe vollautomatischer Rotationslaser für anspruchsvolle Profis. Ideal zum Nivellieren, Fluchten und zur Gefällekontrolle. Zuverlässig und robust für den harten Einsatz auf der Baustelle. Kompromisslose Qualität für Profis. Alle **PRIMUS 2** Rotationslaser sind wahlweise mit Laserklasse 3R oder mit Laserklasse 2 mit Bright Beam Technology™ lieferbar. Optimale Sichtbarkeit des Laserstrahls wird dadurch selbst bei ungünstigsten Lichtverhältnissen garantiert. Die **PRIMUS 2** Baureihe ist der Maßstab für vollautomatische Rotationslaser. Spitzentechnologie made in Germany.



Alle **PRIMUS 2** Modelle mit 3 Jahren Garantie



Der vollautomatische Rotationslaser made in Germany



PRIMUS 2 - Der Maßstab für vollautomatische Rotationslaser



Der Maßstab für Präzision und Zuverlässigkeit

Die Rotationslaser der **PRIMUS 2** Baureihe sind hochpräzise unter allen Einsatzbedingungen: Im Dauerregen, bei klirrender Kälte, bei sengender Hitze. Horizontal, vertikal oder im Neigungsbetrieb. Immer dann, wenn es darauf ankommt.

Das **PRIMUS 2** Gehäuse ist wasser- und staubgeschützt nach IP 66. Nach dem Einsatz kann der **PRIMUS 2** sogar mit dem Wasserschlauch abgespritzt und gereinigt werden.

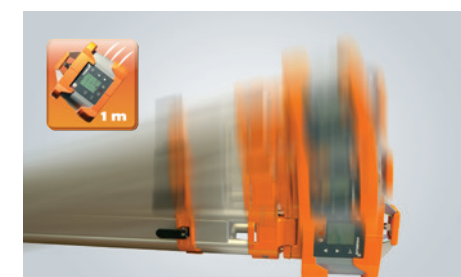

Der Maßstab für Robustheit

Dank des innovativen Shock-Protection-Systems im Inneren des Gehäuses stecken die Rotationslaser der **PRIMUS 2** Baureihe auch einen Sturz aus 1 m Fallhöhe locker weg. Zusätzliche Sicherheit bieten die massive Gehäusegummierung und der Rotorschutz aus bruchsicherem Glas.



Der Maßstab für Sichtbarkeit

Alle **PRIMUS 2** Rotationslaser werden mit qualitativ hochwertigen Laserdioden mit 635 nm Wellenlänge ausgerüstet. Zur Auswahl stehen High-Power Laserdioden der Laserklasse 3R oder Laserdioden der Laserklasse 2 mit Bright Beam Technology™. Optimale Sichtbarkeit des Laserstrahls wird dadurch selbst bei ungünstigsten Lichtverhältnissen garantiert.

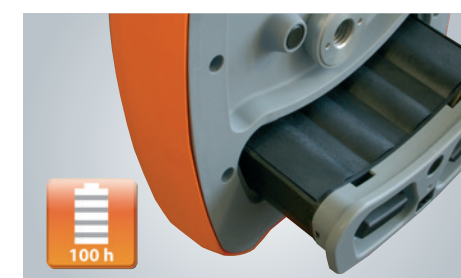

Der Maßstab für Ausdauer

NiMH Hochleistungs-Akkus mit Eneloop™-Technologie garantieren eine extrem lange Betriebsdauer von über 100 Std. und eine minimale Selbstentladung. Das intelligente Energiefach erlaubt den schnellen Wechsel auf Reserveakku oder von Akku- zu Batteriebetrieb und umgekehrt.



Der Maßstab für Bedienkomfort

Sie haben genug von umständlichem Handling?

Die Rotationslaser der **PRIMUS 2** Baureihe zeichnen sich durch eine intuitive Bedienung und eine einfache Handhabung aus. Zusätzlich zum standardmäßigen 5/8" Anschlussgewinde sind alle **PRIMUS 2** Laser mit dem Quick-Fix Schnellverschlussystem ausgerüstet. Der Laser kann dadurch in Sekundenschnelle auf jedem Stativ befestigt oder wieder gelöst werden. Zum Befestigen oder Lösen einfach den Hebel umlegen. Fertig.

Laserempfänger ACCEPTOR MAXX mit mm-Anzeige, extra großem Empfangsfeld und Heavy-Duty Empfängerhalter

Durch das clevere Design des **ACCEPTOR MAXX** sind die LEDs nicht nur von vorne sichtbar, sondern auch von der Seite. Die LEDs sind sehr hell und erlauben eine eindeutige Ablesung auch aus einer größeren Entfernung.



PRIMUS 2 H

Die PRIMUS 2 H Modelle sind auch mit 900 U/min lieferbar. Perfekt für Maschinensteuerungen. Bestell-Nr. 399 602



Lieferumfang **PRIMUS 2 H**: Rotationslaser **PRIMUS 2 H**, Laserempfänger **ACCEPTOR MAXX mit mm-Anzeige**, Heavy-Duty Empfängerhalter, Akkus, Ladegerät, Quick-Fix Schnellverschlussystem und Transportkoffer
Bestell-Nr. 472 018-632



Optionales Zubehör **"Outdoor-Paket"**:
 - Aluminium-Stativ, (Bestell-Nr. 200 225)
 - Arbeitsbereich 0,91 m bis 1,69 m
 - Flexilatte StandardLine mit Universaladapter und Hülle
Bestell-Nr. 200 350

Nedo PRIMUS 2 H

Der vollautomatische horizontale Rotationslaser

Merkmale:

- Vollautomatischer Rotationslaser für den horizontalen Einsatz
- Robuste, motorische Horizontierung
- Automatische Höhenüberwachung stoppt den Laser bei einer starken Erschütterung. Höhenfehler werden dadurch vermieden.
- Gut sichtbare High-Power Laserdiode (Laserklasse 3R) für unkompliziertes Arbeiten im Nahbereich
- Alternativ mit Laserklasse 2 mit Bright Beam Technology™ lieferbar
- Großes, übersichtliches Display zur Anzeige des Betriebszustands, der Rotationsgeschwindigkeit, etc.
- Rotorschutz aus bruchsicherem Glas
- Laserempfänger **ACCEPTOR MAXX** mit Heavy-Duty Empfängerhalter aus Aluminium-Druckguss
- Extrem einfache Bedienung
- Hochpräzise unter allen Einsatzbedingungen
- Auf Wunsch mit 900 U/min Rotationsgeschwindigkeit lieferbar, perfekt für Maschinensteuerungen

Optimal für den harten Einsatz auf der Baustelle. Perfekt zum Nivellieren bei folgenden Anwendungen:

- Grob- und Feinplanie
- Baustellenaushub
- Garten- und Landschaftsbau
- Gießen von Betondecken oder Fundamenten
- Maurerarbeiten, Meterrisse und Estrichbau
- Maschinensteuerung

Nedo PRIMUS H

Technische Daten:	
Nivelliergenauigkeit	± 0,5 mm/10 m
Selbstnivellierbereich	± 5° motorisch mit automatischer Überwachung
Arbeitsbereich Ø	ca. 700 m mit Empfänger ACCEPTOR MAXX
Laser	< 5 mW, Laserklasse 3R, 635 nm oder < 1mW, Laserklasse 2, 635 nm
Rotationsgeschwindigkeit	600 U/min oder 900 U/min
Schutzklasse	IP 66
Stromversorgung	Akkusatz NiMH 4,8 V, 8500 mAh
Betriebsdauer	ca. 100 h
Anschlussgewinde	5/8"

Nedo PRIMUS 2 H

	Bestell-Nr. Laserklasse 3R	Bestell-Nr. Laserklasse 2
PRIMUS 2 H Inkl. Transportkoffer, Laserempfänger ACCEPTOR MAXX mit mm-Anzeige, Heavy-Duty Empfängerhalter, Quick-Fix, Akkus und Ladegerät	472 018	472 018-632
PRIMUS 2 H Inkl. Transportkoffer, Quick-Fix, Akkus und Ladegerät	472 016	472 016-632
Upgrade PRIMUS 2 H auf 900 U/min	399 602	399 602

Prüfprotokoll für Nedo Rotationslaser

Bestell-Nr.	399 556 Prüfprotokoll für Nedo Rotationslaser
-------------	---

Einachs-Neigungsfunktion

Für horizontalen Einsatz und Neigungen in der Y-Achse

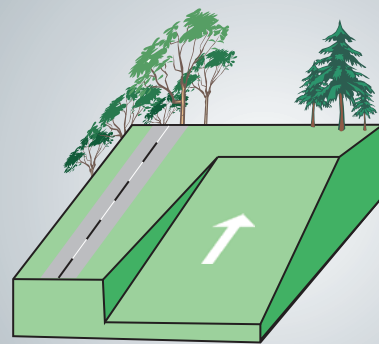

Optionales Zubehör:

Zielfernrohr mit Laserzieleinrichtung zur exakten Achsausrichtung
Bestell-Nr. 461 096

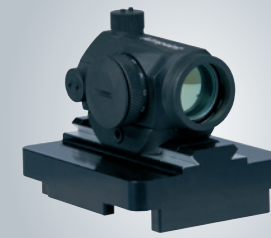

PRIMUS 2 H1N+ Long Range

Der PRIMUS 2 H1N+ Long Range ist wahlweise mit 750 oder 900 U/min lieferbar. Perfekt für Maschinensteuerungen.
Bestell-Nr. 399 604 (750 U/min)
Bestell-Nr. 399 602 (900 U/min)



Nedo PRIMUS 2 H1N+ Long Range

	Bestell-Nr. Laserklasse 3R	Bestell-Nr. Laserklasse 2
PRIMUS 2 H1N+ Long Range Inkl. Quick-Fix, Akkus, Ladegerät und Transportkoffer	472 025	472 025-632
PRIMUS 2 H1N+ Long Range mit ACCEPTOR MAXX Inkl. Laserempfänger ACCEPTOR MAXX, Quick-Fix, Akkus, Ladegerät und Transportkoffer	472 026	472 026-632
Upgrade PRIMUS 2 H1N+ auf 750 U/min	399 604	399 604
Upgrade PRIMUS 2 H1N+ auf 900 U/min	399 602	399 602

Prüfprotokoll für Nedo Rotationslaser

Bestell-Nr.	399 556 Prüfprotokoll für Nedo Rotationslaser
-------------	---

Nedo PRIMUS 2 H1N+ Long Range

Der vollautomatische Einachs-Neigungslaser mit Neigungsüberwachung und automatischer Nachnivellierung im Neigungsmodus. Extrem großer Arbeitsbereich für den Einsatz mit Maschinensteuerungen.

Merkmale:

- Vollautomatischer Einachs-Neigungslaser
- Robuste, motorische Horizontierung
- Neigungen in der Y-Achse mit komfortabler %-Eingabe
- Eingegabene Neigungswerte werden beim Abschalten gespeichert
- Neigungsüberwachung: die Lage des Lasers wird auch im Neigungsmodus ständig überwacht und bei Bedarf automatisch nachgeregelt.
- Automatische Höhenüberwachung stoppt den Laser bei einer starken Erschütterung. Höhenfehler werden dadurch vermieden.
- Großes, übersichtliches Display zur Anzeige der Neigungen, Rotationsgeschwindigkeit usw.
- High-Power Laserdiode (Laserklasse 3R)
- Alternativ mit Laserklasse 2 mit Bright Beam Technology™ lieferbar
- Rotorschutz aus bruchsicherem Glas
- Hochpräzise unter allen Einsatzbedingungen
- Auf Wunsch mit 750 oder 900 U/min Rotationsgeschwindigkeit lieferbar, perfekt für Maschinensteuerungen

Optimal für den harten Einsatz auf der Baustelle. Perfekt zum Nivellieren bei folgenden Anwendungen:

- Baustellenaushub, Maschinensteuerung
- Kontrolle von Gefällen
- Grob- und Feinplanie
- Gießen von Betondecken oder Fundamenten
- Maurerarbeiten, Meterrisse, Estrichbau
- Garten- und Landschaftsbau

Nedo PRIMUS 2 H1N+ Long Range

Technische Daten:	
Nivelliergenauigkeit	besser als ± 0,5 mm/10 m
Selbstnivellierbereich	± 5° motorisch mit automatischer Überwachung
Einstellbare Neigung (y-Achse)	± 10%
Genauigkeit der Neigungsfunktion	besser als ± 0,015%
Arbeitsbereich Ø	ca. 1000 m mit Maschinenempfänger
Laser	< 5 mW, Laserklasse 3R, 635 nm oder < 1mW, Laserklasse 2, 635 nm
Rotationsgeschwindigkeit	600 U/min, 750 U/min oder 900 U/min
Schutzklasse	IP 66
Stromversorgung	Akkusatz NiMH 4,8 V, 8500 mAh
Betriebsdauer	ca. 120 h
Anschlussgewinde	5/8"

Lieferumfang **PRIMUS 2 H1N+ Long Range mit ACCEPTOR MAXX:**
Rotationslaser PRIMUS 2 H1N+ Long Range, Laserempfänger ACCEPTOR MAXX, Akkus, Ladegerät, Quick-Fix Schnellverschlussystem und Transportkoffer
Bestell-Nr. 472 026-632



Optionales Zubehör:
Maschinenempfänger ACCEPTOR M
Siehe Seite 57

mm-Anzeige

Serienmäßig mit Laserempfänger **COMMANDER 2** mit mm-Anzeige und praktisch unverwüsllichem Heavy-Duty Empfängerhalter aus Aluminium-Druckguss



Zweiachs-Neigungsfunktion
Für horizontalen Einsatz und Neigungen in einer oder zwei Achsen

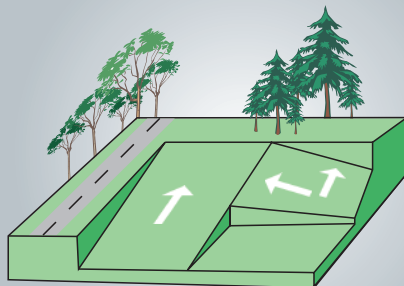

Optionales Zubehör:

Zielfernrohr mit Laserzieleinrichtung zur exakten Achsausrichtung
Bestell-Nr. 461 096

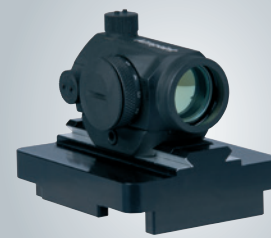

PRIMUS 2 H2N+

Die PRIMUS 2 H2N+ Modelle sind auch wahlweise mit 750 oder 900 U/min lieferbar. Perfekt für Maschinensteuerungen.
Bestell-Nr. 399 604 (750 U/min)
Bestell-Nr. 399 602 (900 U/min)



MADE IN GERMANY

Nedo PRIMUS 2 H2N+ / PRIMUS 2 H2N

	Bestell-Nr. Laserklasse 3R	Bestell-Nr. Laserklasse 2
PRIMUS 2 H2N+ mit Neigungsüberwachung Inkl. Kombimodul COMMANDER 2 H2N+ (Laserempfänger mit mm-Anzeige inkl. Funkfernbedienung), Heavy-Duty Empfängerhalter, Quick-Fix, Akkus, Ladegerät und Transportkoffer	472 034	472 034-632
PRIMUS 2 H2N+ mit Neigungsüberwachung Inkl. Laserempfänger ACCEPTOR MAXX mit mm-Anzeige, Heavy-Duty Empfängerhalter, Quick-Fix, Akkus, Ladegerät und Transportkoffer	472 037	472 037-632
PRIMUS 2 H2N+ mit Neigungsüberwachung Inkl. Quick-Fix, Akkus, Ladegerät und Transportkoffer	472 033	472 033-632
Upgrade PRIMUS 2 H2N+ auf 750 U/min	399 604	399 604
Upgrade PRIMUS 2 H2N+ auf 900 U/min	399 602	399 602
PRIMUS 2 H2N Inkl. Quick-Fix, Akkus, Ladegerät und Transportkoffer	472 030	472 030-632
PRIMUS 2 H2N Inkl. Kombimodul COMMANDER 2 H2N (Laserempfänger mit mm-Anzeige inkl. Fernbedienung), Heavy-Duty Empfängerhalter, Quick-Fix, Akkus, Ladegerät und Transportkoffer	472 031	472 031-632
PRIMUS 2 H2N Inkl. Laserempfänger ACCEPTOR MAXX mit mm-Anzeige, Heavy-Duty Empfängerhalter, Quick-Fix, Akkus, Ladegerät und Transportkoffer	472 036	472 036-632

Prüfprotokoll für Nedo Rotationslaser

Bestell-Nr.	399 556 Prüfprotokoll für Nedo Rotationslaser
-------------	---

Nedo PRIMUS 2 H2N+

Der vollautomatische Zweiachs-Neigungslaser mit Neigungsüberwachung und automatischer Nachnivellierung im Neigungsmodus.

Nedo PRIMUS 2 H2N

Der vollautomatische Zweiachs-Neigungslaser

Merkmale:

- Vollautomatischer Zweiachs-Neigungslaser
- Robuste, motorische Horizontierung
- Neigungen in einer oder in zwei Achsen mit komfortabler %-Eingabe für X- und Y-Achse
- Eingegebene Neigungswerte werden beim Abschalten gespeichert
- PRIMUS 2 H2N+ mit automatischer Neigungsüberwachung: die Lage des Lasers wird auch im Neigungsmodus ständig überwacht und bei Bedarf automatisch nachgeregelt.
- Automatische Höhenüberwachung stoppt den Laser bei einer starken Erschütterung. Höhenfehler werden dadurch vermieden.
- Großes, übersichtliches Display zur Anzeige der Neigungen, Rotationsgeschwindigkeit usw.
- Gut sichtbare High-Power Laserdiode (Laserklasse 3R) für unkompliziertes Arbeiten im Nahbereich
- Alternativ mit Laserklasse 2 mit Bright Beam Technology™ lieferbar
- Rotorschutz aus bruchsicherem Glas
- Hochpräzise unter allen Einsatzbedingungen
- **PRIMUS 2 H2N+** auf Wunsch mit 750 oder 900 U/min Rotationsgeschwindigkeit lieferbar, perfekt für Maschinensteuerungen

Optimal für den harten Einsatz auf der Baustelle. Perfekt zum Nivellieren bei folgenden Anwendungen:

- Kontrolle von Gefällen
- Gießen von Betondecken oder Fundamenten
- Grob- und Feinplanie
- Maurerarbeiten, Meterrisse, Estrichbau
- Baustellenaushub, Maschinensteuerung
- Garten- und Landschaftsbau

Nedo PRIMUS 2 H2N+ und H2N

Technische Daten:	
Nivelliergenauigkeit	± 0,5 mm/10 m
Selbstnivellierbereich	± 5° motorisch mit automatischer Überwachung
Neigungs-Funktion in zwei Achsen	± 10%, direkte Eingabe
Genauigkeit der Neigungsfunktion	± 0,015% PRIMUS 2 H2N+, ± 0,1% PRIMUS 2 H2N
Arbeitsbereich Ø	ca. 700 m mit Empfänger COMMANDER 2 H2N
Laser	< 5 mW, Laserklasse 3R, 635 nm oder < 1mW, Laserklasse 2, 635 nm
Rotationsgeschwindigkeit	600 U/min, 750 U/min oder 900 U/min (H2N+)
Schutzklasse	IP 66
Stromversorgung	Akkusatz NiMH 4,8 V, 8500 mAh
Betriebsdauer	ca. 100 h
Anschlussgewinde	5/8"



Lieferumfang **PRIMUS 2 H2N+**:
Rotationslaser **PRIMUS 2 H2N+**,
Laserempfänger **COMMANDER 2 H2N+** mit mm-Anzeige, Heavy-Duty Empfängerhalter, Akkus, Ladegerät, Quick-Fix Schnellverschlussystem und Transportkoffer
Bestell-Nr. 472 034-632



Optionales Zubehör "**Outdoor-Paket**":
- Aluminium-Stativ, (Bestell-Nr. 200 225) Arbeitsbereich 0,91 m bis 1,69 m
- Flexilatte **StandardLine** mit Universaladapter und Hülle
Bestell-Nr. 200 350

mm-Anzeige

Serienmäßig mit Laserempfänger **COMMANDER 2** mit mm-Anzeige und praktisch unverwüchtlichem Heavy-Duty Empfängerhalter aus Aluminium-Druckguss



Beim Schnurgerüsteinsatz oder bei Fassadenbau-Anwendungen bringt die AutoAlign-Funktion eine erhebliche Zeitersparnis, da die mühsame manuelle Ausrichtung der Laserebene auf den Laserempfänger entfällt. Schnurgerüst- und Fassadenbau-Adapter für den **PRIMUS 2** und den Laserempfänger **COMMANDER 2** sind als optionales Zubehör erhältlich.



Hier geht's zum AutoAlign Video

AutoAlign-Funktion

Auf Knopfdruck richtet sich die Laserebene automatisch auf die Nullmarke des Laserempfängers **COMMANDER 2 HVA** aus. Optimal für den Schnurgerüsteinsatz oder beim Fassadenbau. Der Arbeitsbereich der AutoAlign-Funktion beträgt 50 m.

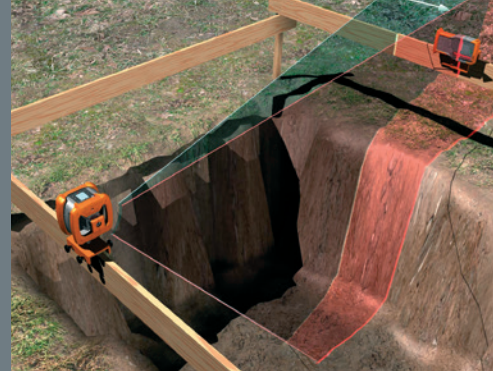

-
-
-
-
-
-
-
-
-
-
-



Nedo PRIMUS 2 HVA

Der vollautomatische horizontale/vertikale Rotationslaser mit AutoAlign-Funktion

Merkmale:

- Vollautomatischer Rotationslaser für den horizontalen und vertikalen Einsatz
- **AutoAlign-Funktion:** automatische Ausrichtung der Laserebene auf den Laserempfänger
- Robuste motorische Horizontierung
- Großes, übersichtliches Display zur Anzeige des Betriebszustands, der Rotationsgeschwindigkeit, etc.
- Automatische Höhenüberwachung stoppt den Laser bei einer starken Erschütterung. Höhenfehler werden dadurch vermieden.
- Manuelle Neigung in zwei Achsen
- Scan-Funktion und Punktmodus
- Gut sichtbare High-Power Laserdiode (Laserklasse 3R) für unkompliziertes Arbeiten im Nahbereich
- Alternativ mit Laserklasse 2 mit Bright Beam Technology™ lieferbar
- Lotstrahl nach oben
- Rotorschutz aus bruchsicherem Glas
- Hochpräzise unter allen Einsatzbedingungen
- Inkl. Kombimodul **COMMANDER 2 HVA** (Laserempfänger inkl. Funkfernbedienung)



Lieferumfang **PRIMUS 2 HVA:** Rotationslaser **PRIMUS 2 HVA**, Laserempfänger **COMMANDER 2 HVA** mit **mm-Anzeige**, Heavy-Duty Empfängerhalter, Akkus, Ladegerät, Quick-Fix Schnellverschlussystem und Transportkoffer
Bestell-Nr. 472 050-632

Optimal für den harten Einsatz auf der Baustelle. Perfekt zum Nivellieren bei folgenden Anwendungen:

- Baustellenaushub
- Gießen von Betondecken oder Fundamenten
- Schalungsbau
- Schnurgerüsteinsatz
- Maurerarbeiten
- Meterrisse und Estrichbau
- Trockenbau
- Deckenbau
- Fassadenbau



Optionales Zubehör **“Zubehör-Paket 1”:**
 - Kurbelstativ, (Bestell-Nr. 210 621) Arbeitsbereich 0,83 m bis 2,72 m
 - Flexilatte StandardLine mit Universaladapter und Hülle

Bestell-Nr. 210 350

Optionales Zubehör **“Zubehör-Paket 2”:**
 - Kurbelstativ, (Bestell-Nr. 210 616) Arbeitsbereich 0,78 m bis 2,03 m
 - Flexilatte StandardLine mit Universaladapter und Hülle

Bestell-Nr. 210 351

Nedo PRIMUS 2 HVA

Technische Daten:	
Nivelliergenauigkeit	± 0,5 mm/10 m
Selbstnivellierbereich	± 5° motorisch mit automatischer Überwachung
Neigungsfunktion in zwei Achsen	manuell
Arbeitsbereich Ø	ca. 500 m mit Empfänger COMMANDER 2 HVA
Laser	< 5 mW, Laserklasse 3R, 635 nm oder < 1mW, Laserklasse 2, 635 nm
Reichweite Funkfernbedienung	ca. 150 m
Reichweite AutoAlign	ca. 50 m
Rotationsgeschwindigkeit	10, 60, 300 und 600 U/min
Scanwinkel	0°, 5°, 10° und 15°
Schutzklasse	IP 66
Stromversorgung	Akkusatz NiMH 4,8 V, 8500 mAh
Betriebsdauer	ca. 100 h
Anschlussgewinde	5/8"

Nedo PRIMUS 2 HVA

	Bestell-Nr. Laserklasse 3R	Bestell-Nr. Laserklasse 2
--	----------------------------	---------------------------

PRIMUS 2 HVA	472 050	472 050-632
Inkl. Kombimodul COMMANDER 2 HVA (Laserempfänger mit mm-Anzeige inkl. Funkfernbedienung), Heavy-Duty Empfängerhalter, Quick-Fix, Akkus, Ladegerät und Transportkoffer		

Prüfprotokoll für Nedo Rotationslaser

Bestell-Nr.	399 556 Prüfprotokoll für Nedo Rotationslaser
--------------------	--

mm-Anzeige

Serienmäßig mit Laserempfänger **COMMANDER 2** mit mm-Anzeige und praktisch unverwüsllichem Heavy-Duty Empfängerhalter aus Aluminium-Druckguss



Zweiachs-Neigungsfunktion
Für horizontalen Einsatz und Neigungen in einer oder zwei Achsen

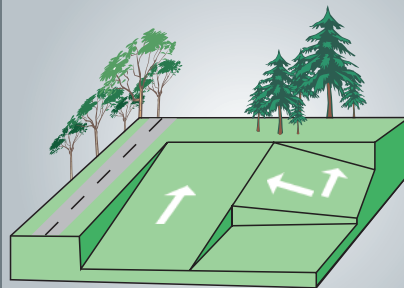

Vertikale Ausrichthilfe
Der Laser kann im Vertikalbetrieb mit Hilfe einer Laserlinie exakt ausgerichtet werden.

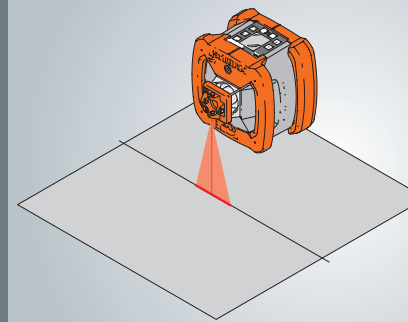

AutoAlign-Funktion
Auf Knopfdruck richtet sich die Laserebene automatisch auf die Nullmarke des Laserempfängers **COMMANDER 2 HVA** aus. Optimal für den Schnurgerüsteinsetz oder beim Fassadenbau. Der Arbeitsbereich der AutoAlign-Funktion beträgt 50 m.



MADE IN GERMANY

Nedo PRIMUS 2 HVA2N

	Bestell-Nr. Laserklasse 3R	Bestell-Nr. Laserklasse 2
--	-----------------------------------	----------------------------------

PRIMUS 2 HVA2N

472 061

472 061-632

Inkl. Transportkoffer, Kombimodul **COMMANDER 2 HVA2N** (Laserempfänger mit mm-Anzeige inkl. Funkfernbedienung) und Heavy-Duty Empfängerhalter, Quick-Fix, Akkus und Ladegerät

Prüfprotokoll für Nedo Rotationslaser

Bestell-Nr.	399 556 Prüfprotokoll für Nedo Rotationslaser
--------------------	---



Lieferumfang **PRIMUS 2 HVA2N**:
Rotationslaser **PRIMUS 2 HVA2N**,
Laserempfänger **COMMANDER 2 HVA2N** mit mm-Anzeige, Heavy-Duty Empfängerhalter, Akkus, Ladegerät, Quick-Fix Schnellverschlussystem und Transportkoffer
Bestell-Nr. 472 061-632



Optionales Zubehör "Zubehör-Paket 1":

- Kurbelstativ, (Bestell-Nr. 210 621)
Arbeitsbereich 0,83 m bis 2,72 m
- Flexilatte StandardLine mit Universaladapter und Hülle

Bestell-Nr. 210 350

Optionales Zubehör "Zubehör-Paket 2":

- Kurbelstativ, (Bestell-Nr. 210 616)
Arbeitsbereich 0,78 m bis 2,03 m
- Flexilatte StandardLine mit Universaladapter und Hülle

Bestell-Nr. 210 351

Nedo PRIMUS 2 HVA2N

Der vollautomatische horizontale/vertikale Zweiachs-Neigungslaser mit AutoAlign-Funktion

Merkmale:

- Neigungsüberwachung: die Lage des Lasers wird auch im Neigungsmodus ständig überwacht und bei Bedarf nachgeregelt
- Neigungen in einer oder in zwei Achsen mit komfortabler %-Eingabe für X- und Y-Achse
- **AutoAlign-Funktion**: automatische Ausrichtung des Laserstrahls auf den Laserempfänger
- Robuste motorische Horizontierung
- Großes, übersichtliches Display zur Anzeige des Betriebszustands, der Rotationsgeschwindigkeit, etc.
- Automatische Höhenüberwachung stoppt den Laser bei einer starken Erschütterung. Höhenfehler werden dadurch vermieden.
- Gut sichtbare High-Power Laserdiode (Laserklasse 3R) für unkompliziertes Arbeiten im Nahbereich
- Alternativ mit Laserklasse 2 mit Bright Beam Technology™ lieferbar
- Scan-Funktion und Punktmodus
- Lotstrahl nach oben
- Rotorschutz aus bruchsicherem Glas
- Hochpräzise unter allen Einsatzbedingungen
- Inkl. Kombimodul **COMMANDER 2 HVA2N** (Laserempfänger inkl. Funkfernbedienung)

Optimal für den harten Einsatz auf der Baustelle. Perfekt zum Nivellieren bei folgenden Anwendungen:

- Baustellenaushub
- Gießen von Betondecken oder Fundamenten
- Schalungsbau
- Schnurgerüsteinsetz
- Maurerarbeiten
- Garten- und Landschaftsbau
- Meterrisse und Estrichbau
- Trocken-, Decken- und Fassadenbau
- Kontrolle von Gefällen
- Grob- und Feinplanie

Nedo PRIMUS 2 HVA2N

Technische Daten:	
Nivelliergenauigkeit	± 0,5 mm/10 m
Selbstnivellierbereich	± 5° motorisch mit automatischer Überwachung
Genauigkeit der Neigungsfunktion	± 0,015%
Neigungsfunktion in zwei Achsen	± 10%, direkte Eingabe
Arbeitsbereich Ø	ca. 700 m mit Empfänger COMMANDER 2 HVA2N
Laser	< 5 mW, Laserklasse 3R, 635 nm oder < 1 mW, Laserklasse 2, 635 nm
Reichweite Funkfernbedienung	ca. 150 m
Reichweite AutoAlign	ca. 50 m
Rotationsgeschwindigkeit	10, 60, 300 und 600 U/min
Scanwinkel	0°, 5°, 10° und 15°
Schutzklasse	IP 66
Stromversorgung	Akkusatz NiMH 4,8 V, 8500 mAh
Betriebsdauer	ca. 100 h
Anschlussgewinde	5/8"



Nedo Kanalbaulaser TUBUS 2

Grün. Einfach zu bedienen. Kompromisslos robust.

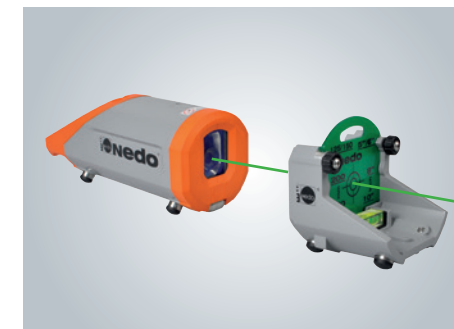

Die Sichtbarkeit: Bestens

Grüne Laserstrahlen sind für das menschliche Auge 4 x stärker wahrnehmbar als rote Laserstrahlen gleicher Leistung. Aus diesem Grund ist der Kanalbaulaser **TUBUS 2** serienmäßig mit einer grünen Laserdiode ausgerüstet, die wahlweise in Laserklasse 2 oder 3R lieferbar ist.

Auch bei ungünstigen Lichtverhältnissen ist der grüne Laserpunkt des **TUBUS 2** sicher auf der höhenverstellbaren Zieltafel erkennbar und garantiert jederzeit die beste Sichtbarkeit und ein schnelles Arbeiten.



Das Bedienkonzept: Smart

Das durchdachte SmartControl Bedienkonzept des Kanalbaulasers **TUBUS 2** ermöglicht eine einfache, intuitive Bedienung:

Alle relevanten Daten wie eingestelltes Gefälle, Querneigung, Achsausrichtung und Batteriezustand werden übersichtlich auf den klar strukturierten OLED Displays des Lasers und der Fernbedienung angezeigt. Die kombinierte Funk- und Infrarot-Fernbedienung gewährleistet beste Sende-Performance sowohl im Kanal als auch über dem Kanal.

Display und Tastatur von Kanalbaulaser und Fernbedienung sind identisch aufgebaut und ermöglichen eine intuitive Bedienung. Häufig gebrauchte Funktionen sind direkt durch einen Tastendruck aufrufbar. Die Achsausrichtung erfolgt mit Hilfe der manuellen Fluchtungsfunktion. Die Querneigung des Lasers wird automatisch kompensiert, auch beim Loten.



Die Robustheit: Kompromisslos

Kompromisslose Robustheit für echte Profis. Zuverlässig für den harten Einsatz im Tiefbau. Das robuste Aluminiumgehäuse ist eintauchsicher gem. IP 68. Das Shock-Protection System des **TUBUS 2** schützt die empfindliche Sensorik und Elektronik zuverlässig auch bei härtester Beanspruchung.

Nedo **TUBUS 2** ist der kompromisslos robuste Kanalbaulaser – Made in Germany.



Extrem kompakt
Die kompakte Bauform erlaubt den Einsatz des KanalbauLasers TUBUS 2 in engen Rohrbiegungen und in Röhren ab 125 mm Durchmesser. Das Einführen des KanalbauLasers in Röhre mit einem kleinen Durchmesser wird durch den innovativen Pipeslider, eine stabile Metallrolle auf der Unterseite des KanalbauLasers, vereinfacht.



Lieferumfang **TUBUS 2**:
KanalbauLaser **TUBUS 2**, Funk-Fernbedienung, höhenverstellbare Zieltafel, Fußset für 150 mm, 200 mm, 250 mm und 300 mm Rohrdurchmesser, Akku-Ladegerät, robuster Transportkoffer
Bestell-Nr. 472 210-632

Nedo KanalbauLaser TUBUS 2

Grün. Einfach zu bedienen. Kompromisslos robust.

Merkmale:

- Grüne Laserdiode für beste Sichtbarkeit, wahlweise in Laserklasse 2 oder 3R
- SmartControl für einfache, intuitive Bedienung
- Extrem robuste Bauweise, wasserdicht gem. Schutzklasse IP 68
- Kompakte Abmessung für den Einsatz in engen Rohrbiegungen und Röhren ab 125mm Ø
- Laser und Fernbedienung mit OLED Display für brillanten Ablesekomfort
- Kombinierte Funk- und Infrarotfernbedienung für beste Sende-Performance
- Manuelle Fluchtungsfunktion
- Neigungsmessfunktion
- Querneigungskompensation, auch beim Loten
- Einstellbare Vibrationsempfindlichkeit
- Pipeslider für einfaches Einführen des Lasers in Röhre mit kleinem Durchmesser
- Lot LED nach oben
- 5/8" Stativgewinde
- Li-Ionen Akku für lange Einsatzdauer
- Akku-Ladegerät zum gleichzeitigen Laden des Lasers und der Fernbedienung
- Fußset für 150 mm, 200 mm, 250 mm und 300 mm Rohrdurchmesser
- Höhenverstellbare Zieltafel

Nedo TUBUS 2

Bestell-Nr.	472 210 Laserklasse 3R
Bestell-Nr.	472 210-632 Laserklasse 2
Nivelliergenauigkeit	± 0,05 mm/m
Selbstnivellierbereich	-15 % bis +40 %
Neigungsbereich	-15 % bis +40 %
Einstellbereich horizontal	± 10°
Displayauflösung	0,001 %
Laser	grüne Laserdiode, Laserklasse 3R oder 2
Arbeitstemperatur	-20°C bis +50°C
Schutzklasse	IP 68
Betriebsdauer	bis zu 40 h
Gewicht	3,5 kg
Maße	ø 120 mm, Länge 300 mm
Garantie	KanalbauLaser 3 Jahre Fernbedienung 1 Jahr, Akku 6 Monate



Fernbedienung mit bidirektionaler Funkverbindung und zusätzlichem Infrarotmodul für beste Sende-Performance unter allen Einsatzbedingungen



Heavy-Duty Halteklammer
Bestell-Nr. 062 424-900

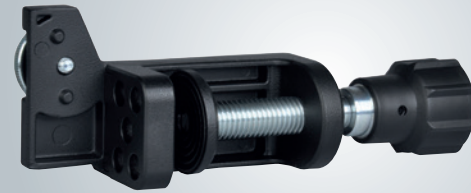

Nedo Laserempfänger für Rotationslaser

Nedo ACCEPTOR 2 digital mit mm-Anzeige

Der Laserempfänger **ACCEPTOR 2 digital** mit mm-Anzeige zeigt digital die Abweichung der Null-Linie des Laserempfängers von der Laserebene des Rotationslasers an. Durch die mm-Anzeige können Höhenunterschiede beim Nivellieren direkt abgelesen werden - ohne zu rechnen.

Merkmale:

- Robuster Laserempfänger für alle Rotationslaser mit rotem Laserstrahl
- großes Empfangsfeld mit 50 mm Länge
- mm-Anzeige der Höhendifferenz
- Großes LC-Display auf der Vorder- und Rückseite
- Größe der Richtungspfeile ist proportional zur Höhendifferenz
- Helle LED Anzeige
- 3 Genauigkeitsstufen einstellbar ± 1 mm, ± 4 mm und ± 6 mm
- Anzeige des Batteriezustands im Display
- Einstellbarer Signalton
- Libelle zur einfachen Ausrichtung
- Integrierte Magnete zur Befestigung an Stahlkonstruktionen
- Abschaltautomatik nach 15 min.
- Wasser- und staubdicht gem. Schutzklasse IP 67
- Serienmäßig mit „Heavy-Duty“ Empfängerhalter aus Aluminium und Batterien

Nedo ACCEPTOR 2 digital

Bestell-Nr.	430 338
Genauigkeit	umschaltbar, ± 1 mm, ± 4 mm und ± 6 mm
Arbeitsbereich	\varnothing 550 m (abhängig vom verwendeten Laser)
Länge Empfangsfeld	50 mm
Empfangswinkel	65°
Schutzklasse	IP 67
Arbeitstemperatur	-20°C bis +50°C
Stromversorgung	2 x 1,5 V (AA) oder NiMH Akkus
Betriebsdauer	bis zu 120 h

Optionales Zubehör: Ruck-Zuck Schnurgerüst-Klammer

Multifunktions Empfängerhalter mit „Ruck-Zuck“-Klemmung.

Merkmale:

- Schnelles und einfaches Befestigen mit Hilfe der „Ruck-Zuck“-Klemmung
- Flaches Anlegen des Laserempfängers an einer Wand
- Übereck-Anwendungen
- Sicheres und schnelles Befestigen am Schnurgerüst

Bestell-Nr. 062 247



Sicheres und schnelles Befestigen am Schnurgerüst.



ACCEPTOR MAXX

MAXXimales Empfangsfeld

- Empfangsfeld mit 120 mm Länge

MAXXimale Performance

- Doppelte LED-Anzeige vorne und seitlich
- Beleuchtetes Display

MAXXimale Reichweite

- Arbeitsdurchmesser 900 m

MAXXimale Präzision

- Digitale mm-Anzeige bis ± 52 mm



Nedo ACCEPTOR MAXX

Nedo **ACCEPTOR MAXX** ist der neue, digitale Laserempfänger mit mm-Anzeige und extra großem Empfangsfeld. Dank des robusten Gehäuses und der nahezu unverwundlichen Nedo Heavy-Duty Halteklammer ist der neue **ACCEPTOR MAXX** perfekt für den härtesten Einsatz auf der Baustelle.

Zwei große, beleuchtete LC-Displays auf der Vorder- und Rückseite zeigen digital, in mm, die Abweichung der Null-Linie des **ACCEPTOR MAXX** von der Laserebene des Rotationslasers an. Durch die gut ablesbare mm-Anzeige können Höhenunterschiede beim Nivellieren direkt – ohne zu rechnen – abgelesen werden. Zusätzlich zur mm-Anzeige signalisieren LEDs die Lage des Laserempfängers zur Laserebene. Durch das clevere Design des **ACCEPTOR MAXX** sind die LEDs nicht nur von vorne sichtbar, sondern auch von der Seite. Die LEDs sind sehr hell und erlauben eine eindeutige Ablesung auch aus einer größeren Entfernung. Ein einstellbarer Signalton gibt akustisch Auskunft über die Lage des Laserempfängers zur Laserebene.

Merkmale:

- Robuster Laserempfänger für alle Rotationslaser mit rotem Laserstrahl
- Extra großes Empfangsfeld mit 120 mm Länge
- Großes, beleuchtetes Display auf der Vorder- und Rückseite
- Anzeige der Höhendifferenz in mm
- Größe der Richtungspfeile ist proportional zur Höhendifferenz
- Helle LED Anzeige, auch von der Seite erkennbar
- 4 Genauigkeitsstufen einstellbar ± 1 mm, ± 2 mm, ± 4 mm und ± 8 mm
- Energiesparmodus mit abschaltbarer Displaybeleuchtung
- Anzeige des Batteriezustands im Display
- Einstellbarer Signalton
- Libelle zur einfachen Ausrichtung
- Abschaltautomatik nach 15 min.
- Serienmäßig mit Nedo Heavy-Duty Halteklammer und Batterien

Nedo ACCEPTOR MAXX

Bestell-Nr.	430 339
Genauigkeit	± 1 mm, ± 2 mm, ± 4 mm und ± 8 mm
Arbeitsbereich	\varnothing 900 m (abhängig vom verwendeten Laser)
Länge Empfangsfeld	120 mm
Empfangswinkel	$\pm 45^\circ$
Schutzklasse	IP 67
Arbeitstemperatur	-20°C bis +60°C
Stromversorgung	2 x 1,5 V Typ Mignon (AA)
Betriebsdauer	ca. 60 h



Der Laserempfänger **COMMANDER 2** ist serienmäßig mit dem praktisch unverwüstlichen Heavy-Duty Empfängerhalter aus Aluminium-Druckguss ausgerüstet.

ACCEPTOR M mit Neigungskompensation

Um auch bei geneigtem Baggerstiel die Position der Schneide des Baggerlöffels präzise anzeigen zu können, verfügt der Baggerempfänger Nedo **ACCEPTOR M** über eine Neigungskompensation. Diese gleicht bis zu einem Winkel von 30° die Neigung des Baggerstiels aus und ermöglicht so ein präziseres Arbeiten.



mm-Anzeige

Nedo Laserempfänger für Rotationslaser PRIMUS 2

Nedo COMMANDER 2 mit mm-Anzeige

Extrem robuster Laserempfänger mit integrierter Fernbedienung für die Rotationslaser der PRIMUS 2 Baureihe.

Durch die mm-Anzeige können Höhenunterschiede beim Nivellieren direkt abgelesen werden - ohne zu rechnen.



MADE IN GERMANY

Merkmale:

- Robuster Laserempfänger mit integrierter Fernbedienung für PRIMUS 2 Rotationslaser
- großes Empfangsfeld mit 70 mm Länge
- mm-Anzeige der Höhendifferenz
- Großes LC-Display auf der Vorder- und Rückseite
- Größe der Richtungspfeile ist proportional zur Höhendifferenz
- Helle LED Anzeige
- 4 Genauigkeitsstufen einstellbar $\pm 0,5$ mm, ± 1 mm, ± 2 mm und ± 4 mm
- Anzeige des Batteriezustands im Display
- Einstellbarer Signalton
- Libelle zur einfachen Ausrichtung
- Abschaltautomatik nach 15 min.
- Wasser- und staubdicht gem. Schutzklasse IP 66
- Stromversorgung 3 x 1,5V (AA)
- Betriebsdauer bis 100 h
- Serienmäßig mit „Heavy-Duty“ Empfängerhalter aus Aluminium und Batterien

Technische Daten:	
Genauigkeit umschaltbar,	$\pm 0,5$ mm, ± 1 mm, ± 2 mm und ± 4 mm
Arbeitsbereich	\varnothing 700 m (abhängig vom verwendeten Laser)
Länge Empfangsfeld	70 mm
Empfangswinkel	$\pm 50^\circ$
Schutzklasse	IP 66
Arbeitstemperatur	-20°C bis +50°C
Stromversorgung	3 x 1,5 V (AA) oder NiMH Akkus
Betriebsdauer	bis zu 100 h

Bestell-Nr. 430 370 COMMANDER 2 HVA

Bestell-Nr. 430 371 COMMANDER 2 H2N

Bestell-Nr. 430 374 COMMANDER 2 H2N+

Bestell-Nr. 430 375 COMMANDER 2 HVA2N



Nedo ACCEPTOR M

Robuster Laserempfänger mit gut ablesbarer Anzeige für den Einsatz an Baumaschinen.

In Verbindung mit einem Rotationslaser zeigt der neue Baggerempfänger Nedo **ACCEPTOR M** zuverlässig an, ob sich die Schneide des Baggerlöffels über, auf oder unter der Sollhöhe befindet. Große und helle LEDs ermöglichen eine komfortable Ablesung aus der Baggerkabine.

Die zuschaltbare Neigungskompensation gleicht Neigungen des Baggerstiels bis 30° aus. Dadurch zeigt der **ACCEPTOR M** auch bei geneigtem Baggerstiel stets präzise und zuverlässig die Position der Schneide des Baggerlöffels in Bezug auf die Sollhöhe an.

Merkmale:

- Robuster Maschinenempfänger für alle Rotationslaser mit rotem Laserstrahl
- Sehr Großes Empfangsfeld mit 190 mm Länge
- 220° Empfangswinkel für einen sicheren Empfang des Laserstrahls
- Sehr robuste Bauweise
- Wasser- und staubdicht gem. Schutzklasse IP 66
- Einfache und zuverlässige Befestigung am Baggerstiel mit 12 sehr starken Magneten
- Gumminoppen zum Schutz gegen Verrutschen
- 3 Genauigkeitsstufen mit 4 mm, 8 mm oder 12 mm Auflösung
- Sehr helle LEDs für eine gute Ablesbarkeit, auch aus der Baggerkabine
- Neigungskompensation bis 30° für mehr Präzision, auch bei geneigtem Baggerstiel
- Ausschaltbarer Signalton
- Inkl. Transportkoffer und Meterstab
- Geeignet für alle Rotationslaser mit 600 nm bis 780 nm Wellenlänge

Nedo ACCEPTOR M

Bestell-Nr.	430 335
Genauigkeit	± 4 mm, ± 8 mm und ± 12 mm
Arbeitsbereich	\varnothing 1000 m (abhängig vom verwendeten Laser)
Länge Empfangsfeld	190 mm
Empfangswinkel	220°
Schutzklasse	IP 66
Arbeitstemperatur	-10°C bis +50°C
Stromversorgung	1 x 1,5 V Monozelle
Betriebsdauer	ca. 45 h



Nedo Fassadenbau-Adapter

Die **Fassadenbau-Adapter** werden an der Wand befestigt und mit Hilfe von integrierten Libellen horizontal ausgerichtet. Dank der auf den Traversen angebrachten mm-Teilungen und des beweglichen Schlittens können Rotationslaser und Laserempfänger bequem im gewünschten Abstand von der Wand positioniert werden.

Die **Fassadenbau-Adapter** sind optimal auf die vollautomatischen Rotationslaser PRIMUS 2 HVA und HVA2N mit AutoAlign-Funktion und den Laserempfänger COMMANDER 2 abgestimmt und stellen in Verbindung mit diesen Geräten eine professionelle Komplettlösung für den Fassadenbau dar.

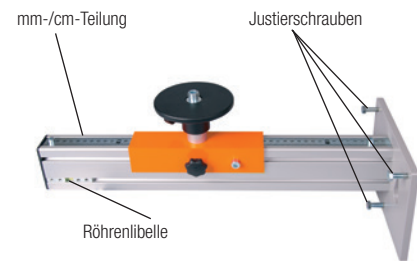

Fassadenbau-Adapter für Rotationslaser PRIMUS 2

Robuster **Fassadenbau-Adapter** aus Aluminium.
Verschiebbarer Schlitten mit Stativteller und 5/8" Anschlussgewinde.
Verstellbereich ca. 450 mm.
3 Justierschrauben zur exakten Ausrichtung des **Fassadenbau-Adapters**.
Bestell-Nr. 461 046

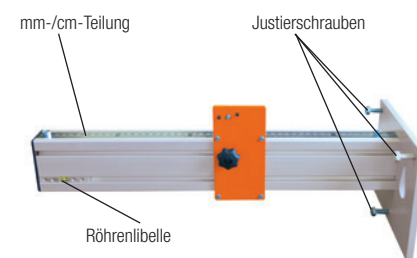

Fassadenbau-Adapter für Laserempfänger COMMANDER 2

Robuster **Fassadenbau-Adapter** aus Aluminium.
Verschiebbarer Schlitten zur Aufnahme des Laserempfängers COMMANDER 2.
Verstellbereich ca. 490 mm.
3 Justierschrauben zur exakten Ausrichtung des **Fassadenbau-Adapters**.
Bestell-Nr. 461 056

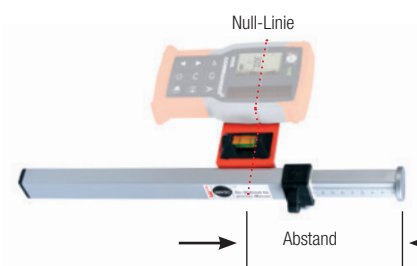

Mini-Flexlatte für den Fassadenbau

Mit der Mini-Flexlatte lässt sich der Abstand der Laserebene zur Wand schnell und einfach messen.
Optimal für den Fassadenbau.
Messbereich: 65 mm - 280 mm.
Bestell-Nr. 461 048



Nedo Schnurgerüsthalter

Auf modernen Baustellen wird die Gerüstschnur immer häufiger durch einen Rotationslaser ersetzt. Dieser wird dazu im Vertikalbetrieb mit Hilfe eines **Schnurgerüsthalters** am Schnurgerüst befestigt. Der **Schnurgerüsthalter** ist mit einem Drehteller versehen, mit dessen Hilfe der Rotationslaser grob ausgerichtet wird.

Auf der gegenüberliegenden Seite des Schnurgerüsts wird der Laserempfänger mit dem Empfängerhalter festgeklemmt. Mit Hilfe der AutoAlign-Funktion richtet sich der Rotationslaser PRIMUS 2 HVA / HVA2N dann automatisch auf die Zielposition aus. Außerdem wird durch die AutoAlign-Funktion die Strahlrichtung ständig überwacht und, wenn notwendig, automatisch nachgeführt.



Schnurgerüsthalter für Rotationslaser PRIMUS 2

Robuster **Schnurgerüsthalter** aus Aluminium mit 4 Klemmschrauben.
Passend für Rotationslaser der PRIMUS 2 Baureihe und für Theodolite.
Klemmbereich: 18 - 85 mm
Bestell-Nr. 461 051

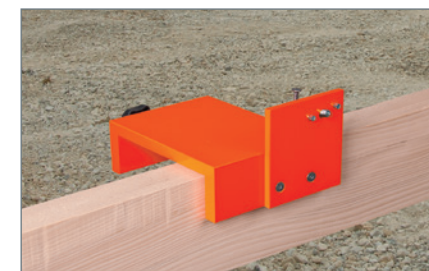

Schnurgerüsthalter für Laserempfänger COMMANDER 2

Robuster **Schnurgerüsthalter** aus Aluminium mit 1 Klemmschraube.
Passend für Laserempfänger COMMANDER 2.
Klemmbereich: 18 - 90 mm
Bestell-Nr. 461 055



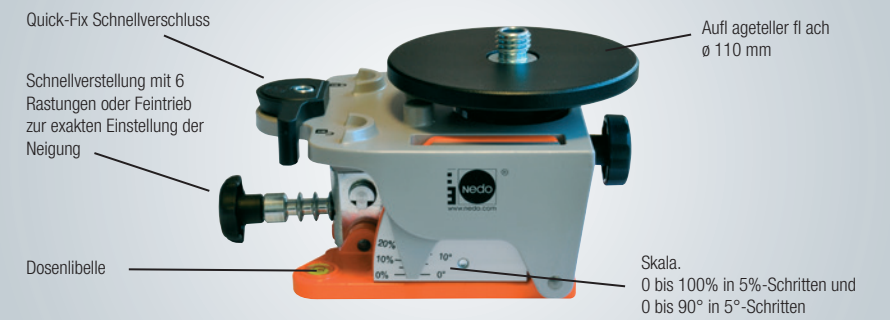

Nedo PRIMUS 2 Zubehör



Zielfernrohr

Der Einsatz von Zweiachs-Neigungslasern erfordert ein sehr exaktes Ausrichten der Laserachsen. Mit Hilfe des PRIMUS 2 Zielfernrohrs mit integriertem Ziellaser kann die Laserachse exakt, auch auf große Entfernungen, auf das Ziel ausgerichtet werden. Das Zielfernrohr kann ohne Werkzeug am PRIMUS 2 befestigt werden. Passend für die Neigungslaser PRIMUS 2 H1N+, H2N, H2N+ und HVA2N.

Bestell-Nr. 461 096



Nedo Multifunktions-Fuß

Robuster **Multifunktions-Fuß** aus Aluminium mit Feintrieb. Perfekt zur genauen Achsausrichtung bei Neigungslasern PRIMUS 2 H1N+, H2N, H2N+ und HVA2N.

Bestell-Nr. 062 579



PRIMUS 2 Batteriefach

Batteriefach für 4 x 1,5 V Mono-Zellen, passend für alle PRIMUS 2 Modelle.

Bestell-Nr. 461 097



PRIMUS 2 Akku-Nachrüstset

Ersatzakku und Ladegerät, passend für alle PRIMUS 2 Modelle.

Bestell-Nr. 461 098



Nedo Neigeadapter

Mit Hilfe des **Neigeadapter**s können Gefälle bis 90° manuell eingestellt werden. Schnellverstellung mit 6 Stufen und zusätzlicher Feinjustage. Skala mit Prozent- und Grad-Angaben. Ideal zum Erstellen von Böschungen oder zur Dachsanierung.

Inkl. Dosenlibelle, eingebauter Visiereinrichtung, 5/8" Anschlussgewinde und Quick-Fix System.

Merkmale:

- Genauigkeit: $\pm 1^\circ$
- Grob- und Feinjustage zur schnellen Höheneinstellung
- Integriertes Quick-Fix System für alle Laser der PRIMUS 2 Baureihe
- Für alle Rotationslaser mit 5/8"-Gewinde
- 5/8" Anschlussgewinde für alle anderen Rotationslaser
- Skala mit Grad- und Prozenteinteilung
- Aus hochwertigem Aluminium-Druckguss gefertigt

Bestell-Nr. 461 047



Nedo Laser-Zubehör

Outdoor-Paket

- Aluminium-Stativ, Arbeitsbereich 0,91 m - 1,69 m
- Flexilatte StandardLine mit Universaladapter und Hülle

Bestell-Nr. 200 350

Zubehör-Paket 1

- Kurbelstativ mit direktem Antrieb, Arbeitsbereich 0,83 m - 2,72 m
- Flexilatte StandardLine mit Universaladapter und Hülle

Bestell-Nr. 210 350

Zubehör-Paket 2

- Kurbelstativ mit indirektem Antrieb, Arbeitsbereich 0,78 m - 2,03 m
- Flexilatte StandardLine mit Universaladapter und Hülle

Bestell-Nr. 210 351

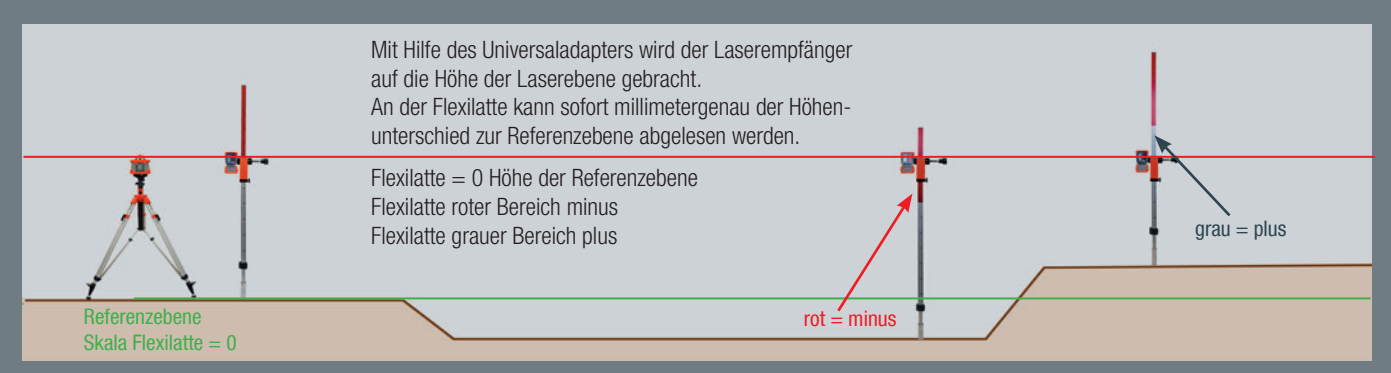

Nedo Laser-Zubehör

Wandhalter ECO

Robuste **Wandhalterung** für Punkt- und Linienlaser. Befestigung an der Wand oder an Deckenbauprofilen möglich.
Verstellbereich: 100 mm
Bestell-Nr. 461 032-613



Wandhalter »easy«

Robuste **Wandhalterung** für alle Rotationslaser. Befestigung an der Wand mit 2 Schrauben.
Verstellbereich: 55 mm
Bestell-Nr. 461 030



Vertikalhalter »easy«

Für den vertikalen Einsatz des SIRIUS 1 HV oder SIRIUS 1 HV green auf einem Stativ.
Bestell-Nr. 461 031



Wandhalter-S

Robuste **Wandhalterung** für alle Rotationslaser. Befestigung an der Wand oder an Deckenbau-Profilen möglich. Komfortable Höhenverstellung mit Feintrieb. Ideal zum Abhängen von Decken. Verstellbereich: 150 mm. Der **Wandhalter-S** kann auch waagrecht auf einem Stativ mit 5/8"-Gewinde befestigt werden. Optimal zum genauen Ausrichten des Lasers beim Fassadenbau.
Bestell-Nr. 461 020



Laserwarnschild

Laserwarnschild für Laserklasse 3R.

Bestell-Nr. 460 909



Laserschutzbrille

Laserschutzbrille für Laser mit Laserklasse 3R.

Bestell-Nr. 460 909



Nedo Flexilatten

Exakt nivellieren ohne zu rechnen. Beim Nivellieren mit Rotationslasern ist die Flexilatte das ideale Zubehör, um Höhenunterschiede schnell, exakt und vorzeichenrichtig zu bestimmen – ohne zu rechnen.

QualiLine Flexilatten

Für höchste Ansprüche an Qualität und Zuverlässigkeit. Nedo **QualiLine Flexilatten** zeichnen sich durch sehr robuste Aluminiumprofile und eine stabile Arretierung des Teleskops aus. Eine Libelle hilft bei der exakten senkrechten Ausrichtung der Flexilatte. Die mm-Teilung ist durch einen Untereloxaldruck dauerhaft vor Kratzern und Beschädigungen geschützt. Der Metalladapter zur Aufnahme des Laserempfängers verfügt über eine robuste Schnellklemmung aus Aluminium. Inkl. Hülle

StandardLine Flexilatten

Zuverlässige Qualität zum günstigen Preis. Nedo **StandardLine Flexilatten** sind mit einem Schnellverschluss zur Arretierung des Teleskops ausgerüstet. Eine Libelle hilft bei der exakten, senkrechten Ausrichtung der Flexilatte. Der Metalladapter zur Aufnahme des Laserempfängers ist mit einer Schraubklemmung ausgerüstet. Inkl. Hülle

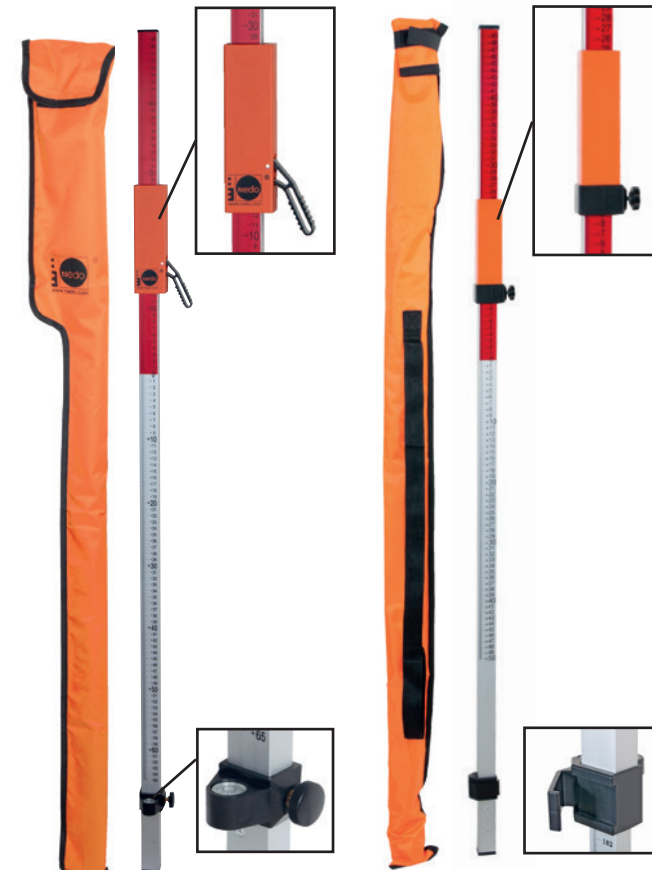

QualiLine Flexilatten-Set
Bestell-Nr. 360 916-622

StandardLine Flexilatten-Set
Bestell-Nr. 360 916-637

Nedo Flexilatten

Bestell-Nr.	Ausstattung
360 811-637	Flexilatte StandardLine inkl. Dosenlibelle und Hülle, Länge 1,36 m - 2,53 m
360 916-637	Flexilatten-Set StandardLine Flexilatte inkl. Universaladapter mit Schraubklemmung, Dosenlibelle und Hülle, Länge 1,36 m - 2,53 m
360 916-622	Flexilatten-Set QualiLine Flexilatte inkl. Universaladapter mit Schnellklemmung, Dosenlibelle und Hülle, Länge 1,31 m - 2,42 m



Optionales Zubehör
Betonierteller
Bestell-Nr. 365 111



Auf der Analoganzeige des Nedo **Laser mEssfix-S** kann bequem der Höhenunterschied zwischen der Null-Linie des Laserempfängers und dem Aufsetzpunkt des **Laser mEssfix-S** abgelesen werden.

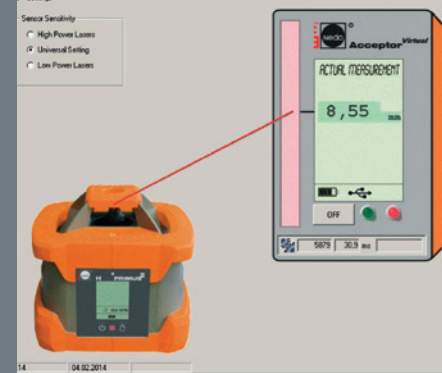

Nedo **Laser Calibration 2** zeichnet sich durch eine intuitiv bedienbare Benutzeroberfläche aus. Die Genauigkeit des untersuchten Rotationslasers kann direkt in mm/m abgelesen werden.



Nedo Laser mEssfix-S

Nedo **Laser mEssfix-S** ist ein robuster Teleskopmessstab zur Bestimmung eines Höhenprofils in Verbindung mit einem Rotationslaser und einem Laserempfänger. Ideal zum Nivellieren bei Baggararbeiten, beim Planieren und bei Tiefbauprojekten.

Einfach den Laserempfänger an der Universalhalterung befestigen und den **Laser mEssfix-S** ausziehen. Erreicht der Laserempfänger die vom Rotationslaser definierte Ebene, so kann der Höhenunterschied zwischen der Null-Linie des Laserempfängers und dem Aufsetzpunkt des **Laser mEssfix-S** von der Analoganzeige abgelesen werden.

Schnell, einfach und präzise.

An der Universalhalterung können alle gängigen Laserempfänger mit einer Halteklammer befestigt werden. Um eine unbeabsichtigte Veränderung der Auszugslänge zu vermeiden, sind die einzelnen Teleskope mit Klemmanschetten ausgerüstet, die eine sichere Arretierung gewährleisten. Eine Dosenlibelle hilft dabei, im Lot zu bleiben.

Merkmale:

- Robuster Teleskopmessstab mit übersichtlicher Analoganzeige
- Universalhalterung zur Aufnahme aller gängigen Laserempfänger mit Halteklammer
- Dosenlibelle zur exakten Ausrichtung
- Eloxierte Teleskope mit Feststellschrauben fixierbar
- Einfache Handhabung
- Zuverlässiges Nivelliersystem für alle Rotationslaser mit Empfänger
- Serienmäßig mit Hülle
- Made in Switzerland



Nedo Laser mEssfix-S

Bestell-Nr.	Merkmale	Länge min.	Länge max.	Inkl. Hülle
F 687 511	mit Universaladapter	1,37 m	5,17 m	ja
F 887 511	mit Universaladapter	1,70 m	6,83 m	ja

* Laserempfänger und Halteklammer nicht im Lieferumfang enthalten.



Nedo Laser Calibration 2

Die **Laser Calibration 2** ist ein professionelles, PC-basiertes System zur Justage und Kontrolle der horizontalen Laserebene von roten und grünen Rotationslasern. Die gesamte Technik basiert auf modernster Bildverarbeitung und ermöglicht so die schnelle und wirtschaftliche Kontrolle und Justage von Rotationslasern. Das System bietet die Möglichkeit, Prüfprotokolle automatisch zu erstellen, zu archivieren und auszudrucken. Diese Prüfprotokolle lassen sich individuell gestalten und so an die jeweiligen Bedürfnisse des Service-Betriebs anpassen. Die Bedienung erfolgt über eine intuitive Windows Benutzeroberfläche. Die besonders kompakte Bauweise und Kapselung der Technik in einem robusten Gehäuse kommt den Ansprüchen professioneller Service-Werkstätten entgegen. Mit der Möglichkeit, das System in ein Computernetzwerk zu integrieren, ist die **Laser Calibration 2** bestens für zukünftige Erweiterungen gerüstet und ermöglicht sogar die Fernwartung durch Nedo.

Komplett-System inkl. PC, Software und Hardware.

Merkmale:

- Professionelles, PC-basiertes System zur Justage und Kontrolle der Horizontalgenauigkeit von Rotationslasern
- Für rote und grüne Laser
- Messprinzip: modernste Bildverarbeitung
- Professionelles Justage-System für Service- und Reparaturwerkstätten, die Wert auf Wirtschaftlichkeit legen
- Netzwerkfähig
- Fernwartung durch Nedo möglich
- Ausdruck personalisierter Prüfprotokolle möglich



Individuell gestaltbare Protokolle, als PDF-Datei archivierbar.

Nedo Laser Calibration 2

Bestell-Nr.	461 100
Maße (Länge/Breite/Höhe)	1082 mm x 400 mm x 888 mm
Gewicht	ca. 25,5 kg
Genauigkeit	± 0,05 mm/m (=10")
Auflösung	± 0,01 mm/m (=2")
Geeignete Rotationslaser	Laserkategorie 2 ... 3R, 532 - 635 nm



NIVELLIERE / THEODOLITE

Fokussiert auf Präzision

Nedo bietet ein attraktives Programm an optischen Vermessungsinstrumenten an. Um unterschiedlichen Erwartungen hinsichtlich Robustheit und Genauigkeit gerecht zu werden, stehen drei verschiedene Nivellierbaureihen mit unterschiedlichen Vergrößerungen zur Auswahl. Alle Nedo-Nivelliere zeichnen sich durch eine hochwertige und lichtstarke Optik aus.

Unsere elektronischen Theodolite werden wahlweise mit einem optischen Lot oder einem Laserlot angeboten.

Alle Nedo Vermessungsinstrumente werden vor der Auslieferung überprüft und exakt justiert. Ein Prüfprotokoll gehört zum serienmäßigen Lieferumfang jedes optischen Vermessungsinstruments von Nedo.





Grundlagen der Optik

Die Vergrößerung eines optischen Instruments gibt an, wievielfach ein Ziel dem Anwender beim Blick durch das Instrument erscheint, verglichen mit der Betrachtung ohne Instrument. Je stärker die Vergrößerung, umso mehr nehmen die Größe des objektiven Sehfeldes und die Lichtstärke ab. Auch der Objektivdurchmesser hat einen großen Einfluss auf die Lichtstärke. Je größer der Objektivdurchmesser, umso besser ist die Lichtstärke des Instruments, d.h. umso heller ist das Bild.



Nivelliere

Nivelliere werden zur Bestimmung von Höhenunterschieden eingesetzt. Die wesentlichen Bauteile sind das um die Vertikalachse drehbare Fernrohr mit Fadenkreuz, der Horizontalteilkreis zum Abtragen von Winkeln und die Libelle, mit deren Hilfe das Nivellier über einen Dreifuß horizontal ausgerichtet wird. Automatische Nivelliere verfügen darüber hinaus über einen Kompensator, der innerhalb eines kleinen Arbeitsbereichs das Nivellier automatisch exakt horizontal ausrichtet. Um ein endloses Einpendeln der Optik zu vermeiden, sind die Kompensatoren mit einem Dämpfungssystem ausgestattet. In der Praxis haben sich luftgedämpfte und magnetisch gedämpfte Kompensatoren durchgesetzt. Luftgedämpfte Kompensatoren sind qualitativ hochwertiger; magnetisch gedämpfte Kompensatoren sind die kostengünstigere Lösung.



Theodolite

Theodolite werden zur präzisen Bestimmung von Winkeln in der Horizontalen und Vertikalen eingesetzt. Auf Baustellen werden Theodolite darüber hinaus zum genauen Fluchten, z.B. beim Setzen von Fundamenten und zur Überprüfung der Senkrechten bei Schalungen und Fassaden, eingesetzt. Die Genauigkeit eines Theodolits wird in Winkelsekunden angegeben. Aufgrund der bequemerer Ablesbarkeit haben sich elektronische Theodolite mit Digitalanzeige durchgesetzt.



Auswahl des richtigen Nedo-Nivelliers

Nedo bietet eine Palette verschiedener automatischer Baunivelliere an, die unterschiedlichen Ansprüchen gerecht werden:

- **F-Nivellier:** Moderne Baunivelliere mit starker Optik. Robust und zuverlässig für den harten Baustelleneinsatz
- **X-Nivellier:** Die Premium-Baunivelliere für allerhöchste Qualitätsansprüche
- **Z-Nivellier:** Ingenieur-Nivelliere für allerhöchste Qualitätsansprüche. Staub- und strahlwassergeschützt gemäß IP X6

Jedes Nedo-Nivellier wird vor dem Versand sorgfältig überprüft und justiert. Ein Prüfprotokoll gehört zum Lieferumfang aller Nedo-Baunivelliere.

Auswahl der richtigen Vergrößerung

Als Faustregel gilt: Die Vergrößerung sollte der Zielweite in m entsprechen. Für die Anforderungen auf der Baustelle haben sich Nivelliere mit 24-facher Vergrößerung als ideal erwiesen. Für Ingenieur Anwendungen werden hauptsächlich Nivelliere mit 28- oder 32-facher Vergrößerung eingesetzt.

Gerät	Einsatzbedingungen		
	hart	extrem hart	extrem hart / feuchte Umgebung
F-Nivellier	✓		
X-Nivellier	✓	✓	
Z-Nivellier	✓	✓	✓



Nedo-Nivelliere der F-Baureihe

Die erstklassige Optik mit 24-, 28- oder 32-facher Vergrößerung, der hochwertige, magnetisch gedämpfte Kompensator und die robuste Bauweise zeichnen die Baunivelliere der **F-Baureihe** aus. Optimal für harte Einsatzbedingungen.

Merkmale:

- Automatisches Baunivellier mit 24-, 28- oder 32-facher Vergrößerung
- Lichtstarke Optik mit großem Objektivdurchmesser
- Robustes Gehäuse aus Metall
- Robuster, zuverlässiger Kompensator mit Magnetdämpfung
- Kontrastreiches Bild
- Prüfprotokoll
- Komplett mit Senklot, Justiernadel und stabilem Transportkoffer
- Auch als Set lieferbar



Nedo-Nivelliere F-Baureihe

	F24	F28	F32
Bestell-Nr.	460 777-613	460 795-613	460 797-613
Bestell-Nr. Set	463 105	465 105	466 105
Optik	Aufrecht	Aufrecht	Aufrecht
Vergrößerung	24-fach	28-fach	32-fach
Objektivdurchmesser	30 mm	30 mm	40 mm
Kürzeste Zielweite	0,6 m	0,6 m	0,6 m
Multiplikationsfaktor	100	100	100
Kompensator Arbeitsbereich	± 15'	± 15'	± 15'
Einstellgenauigkeit	± 0,5"	± 0,3"	± 0,3"
Kreisteilung	400 gon	400 gon	400 gon
Empfindlichkeit der Libelle	8'/2 mm	8'/2 mm	8'/2 mm
Standardabweichung für 1 km Doppelnivellement	± 2,5 mm	± 2,0 mm	± 1,5 mm
Schutzklasse	IP 54	IP 54	IP 54
Gewicht	1,26 kg	1,26 kg	1,26 kg
Anschlussgewinde	5/8"	5/8"	5/8"



F-Nivellier-Set inklusive:

- 5 m Nivellierlatte mit Libelle und Hülle Nr. 345 122-637
- Aluminium-Stativ Nr. 200 215-637

Prüfprotokoll für Nivelliere

Bestell-Nr.	399 558 Prüfprotokoll für Nivelliere der Baureihen F, X und Z
--------------------	--

Nedo-Nivelliere der X-Baureihe

Nedo **X-Nivelliere** sind Premium Baunivelliere, die höchsten Ansprüchen gerecht werden.

Die besonders lichtstarke Optik mit großem Objektivdurchmesser, der robuste, luftgedämpfte Kompensator und die solide Verarbeitung zeichnen die Baunivelliere der **X-Baureihe** aus. Optimal für den Einsatz unter eXtrem harten Bedingungen.

Merkmale:

- Automatisches Baunivellier für höchste Ansprüche mit 24- oder 32-facher Vergrößerung
- Lichtstarke Optik mit großem Objektivdurchmesser
- Robustes Gehäuse aus Metall
- Robuster, zuverlässiger Kompensator mit Luftdämpfung
- Kontrastreiches Bild
- Prüfprotokoll
- Komplett mit Senklot, Justiernadel und stabilem Transportkoffer
- Auch als Set lieferbar

Nedo-Nivelliere X-Baureihe

	X24	X32
Bestell-Nr.	460 759	460 760
Bestell-Nr. Set	464 245	464 325
Optik	Aufrecht	Aufrecht
Vergrößerung	24-fach	32-fach
Objektivdurchmesser	40 mm	40 mm
Kürzeste Zielweite	0,6 m	0,6 m
Multiplikationsfaktor	100	100
Kompensator Arbeitsbereich	± 15'	± 15'
Einstellgenauigkeit	± 0,5"	± 0,3"
Kreisteilung	400 gon	400 gon
Empfindlichkeit der Libelle	8'/2 mm	8'/2 mm
Standardabweichung für 1 km Doppelnivellement	± 2,0 mm	± 1,0 mm
Schutzklasse	IP 54	IP 54
Gewicht	1,6 kg	1,6 kg
Anschlussgewinde	5/8"	5/8"



F-Nivellier-Set inklusive:

- 5 m Nivellierlatte mit Libelle und Hülle Nr. 345 122-637
- Aluminium-Stativ Nr. 200 215-637

Prüfprotokoll für Nivelliere

Bestell-Nr.	399 558 Prüfprotokoll für Nivelliere der Baureihen F, X und Z
--------------------	--



Schnurgerüsthälter für Theodolit
Robuster Schnurgerüsthälter aus Aluminium mit 4 Klemmschrauben.
Bestell.Nr. 461 051



Winkelokular
Für die Messung steiler Vertikalwinkel.
Inkl. Transporttasche.
Bestell-Nr. 460 813-613



Nedo-Nivelliere der Z-Baureihe

Nedo **Z-Nivelliere** sind hochwertige Ingenieur-Nivellierinstrumente, die allerhöchsten Ansprüchen gerecht werden. Die besonders lichtstarke Optik mit großem Objektivdurchmesser, der robuste, luftgedämpfte Kompensator und das strahlwassergeschützte Metallgehäuse, das der Schutzklasse IP X6 entspricht, zeichnen die Nivelliere der **Z-Baureihe** aus. Optimal für den Einsatz unter härtesten Bedingungen wie Staub und Regen.

Merkmale:

- Automatisches Ingenieur-Nivellier mit 24- oder 32-facher Vergrößerung
- Lichtstarke Optik mit großem Objektivdurchmesser
- Robustes Gehäuse aus Metall
- Wasser- und staubgeschützt nach IP X6
- Großer Objektivdurchmesser von 36 mm
- Robuster, zuverlässiger Kompensator mit Luftdämpfung
- Kompensator Arbeitsbereich: $\pm 15'$
- Kontrastreiches Bild
- Prüfprotokoll
- Komplett mit Senklot, Justiernadel und stabilem Transportkoffer



Nedo-Nivelliere Z-Baureihe

	Z24	Z32
Bestell-Nr.	460 756	460 758
Bestell-Nr. Set	465 245	465 325
Optik	Aufrecht	Aufrecht
Vergrößerung	24-fach	32-fach
Objektivdurchmesser	36 mm	36 mm
Kürzeste Zielweite	0,65 m	0,65 m
Multiplikationsfaktor	100	100
Kompensator Arbeitsbereich	$\pm 15'$	$\pm 15'$
Einstellgenauigkeit	$\pm 0,5''$	$\pm 0,3''$
Kreisteilung	400 gon	400 gon
Empfindlichkeit der Libelle	8'/2 mm	8'/2 mm
Standardabweichung für 1 km Doppelnivellement	$\pm 2,0$ mm	$\pm 1,0$ mm
Schutzklasse	IP X6	IP X6
Gewicht	1,75 kg	1,75 kg
Anschlussgewinde	5/8"	5/8"



Z-Nivellier-Set inklusive:

- 5 m Nivellierlatte mit Libelle und Hülle Nr. 345 122-637
- Aluminium-Stativ Nr. 200 215-637

Prüfprotokoll für Nivelliere

Bestell-Nr.	399 558 Prüfprotokoll für Nivelliere der Baureihen F, X und Z
-------------	---

Nedo ET-5 Elektronischer Theodolit mit optischem Lot oder Laserlot

Robuster Bautheodolit mit Digitalanzeige und automatischem Vertikalkompensator. Präzision, Zuverlässigkeit und die einfache, intuitive Bedienbarkeit zeichnen den elektronischen Bautheodolit Nedo **ET-5** aus.

Merkmale:

- Lichtstarke Optik mit 30-facher Vergrößerung
- 2 große, gut ablesbare LC-Displays mit Beleuchtung
- 2 übersichtliche Bedienfelder
- Automatischer Vertikalkompensator; Arbeitsbereich $\pm 3'$
- Horizontalteilkreis mit Rechts-/ Linksfunktion
- Nullstellung des Horizontalteilkreises an jeder Position möglich
- Hold-Funktion für Horizontalteilkreis
- Abschaltautomatik nach 30 Minuten, deaktivierbar
- Stabiler Dreifuß mit 5/8" Anschlussgewinde
- Inkl. Akku und Ladegerät, Senklot, Regenschutz, Werkzeug und Transportkoffer
- Mit optischem Lot mit 3-facher Vergrößerung oder mit Laserlot lieferbar



Nedo Elektronischer Theodolit ET-5 mit optischem Lot oder Laserlot

	ET-5 mit optischem Lot	ET-5 mit Laserlot
Bestell-Nr.	460 812-613	460 814-613
Vergrößerung	30-fach	30-fach
Kürzeste Zielweite	1,35 m	1,35 m
Objektivöffnung	45 mm	45 mm
Auflösung	1" oder 5"	1" oder 5"
Winkelgenauigkeit	5"	5"
Winkleinheiten	Grad(0-360) / Gon(0-400) / Mil (0-6400)	Grad(0-360) / Gon(0-400) / Mil (0-6400)
Röhrenlibelle	30"/2 mm	30"/2 mm
Dosenlibelle	8'/2 mm	8'/2 mm
Anschlussgewinde Dreifuß	5/8" BSW	5/8" BSW
Arbeitstemperatur	-20°C bis +50°C	-20°C bis +50°C
Energieversorgung	4 x 1,5 V Typ AA oder NiMH-Akku	4 x 1,5 V Typ AA oder NiMH-Akku
Betriebsdauer	Batterien ca. 36 h, Akku ca. 18 h	Batterien ca. 36 h, Akku ca. 18 h
Gewicht	4,7 kg	4,7 kg
Vergrößerung optisches	Lot 3-fach	
Genauigkeit optisches Lot	$\pm 0,5$ mm/1,5 m	
Laserlot		<1 mW, Laserklasse 2, 650 nm
Genauigkeit		$\pm 1,5$ mm/1,5 m
Schutzklasse	IP 54	IP 54



STATIVE

In jeder Situation einen sicheren Stand

Die Stabilität eines Stativs hat maßgeblichen Einfluss auf die Messgenauigkeit beim Nivellieren, beim Arbeiten mit einem Baulaser, einem Tachymeter oder einem 3D-Laserscanner. Je nach Einsatz werden an ein Stativ unterschiedliche Anforderungen gestellt. Um dem gerecht zu werden, hat Nedo ein einzigartiges Stativprogramm entwickelt, das Aluminium-Stativ, Kurbelstative und Holzstative sowie sinnvolles Zubehör umfasst. Neu im Nedo-Programm sind Stativ der Carbon Line und Industrial Line Baureihe, die speziell auf den Einsatz von 3D-Laserscannern abgestimmt sind.





Standard- oder Kurbelstativ?

Zum Nivellieren mit Baunivellieren oder mit Horizontallasern sind Nedo-Stativ ohne Kurbelantrieb optimal. Für Anwendungen, die ein exaktes Einstellen des Baulasers auf eine bestimmte Arbeitshöhe erfordern, wie bei Meterrissen, beim Deckenbau oder bei verschiedenen anderen Montagearbeiten, sind Nedo-Kurbelstativ die bessere Alternative. Mit Hilfe des Kurbelantriebs lässt sich die gewünschte Arbeitshöhe auch von schweren Lasern schnell einstellen.



Aluminium, Holz oder Carbon?

Moderne Baustative werden aus Aluminium hergestellt. Nedo Aluminium-Stativ sind leicht, extrem robust und zeichnen sich durch eine vorbildliche Steifigkeit aus. Sie eignen sich hervorragend für den Einsatz in Verbindung mit Baunivellieren, Rotationslasern und Bautheodoliten.



Geodäten bevorzugen für Hochpräzisionsinstrumente jedoch Holz-Stativ. Im Vergleich zu Aluminium-Stativen haben Holz-Stativ bei Vibrationen ein besseres Dämpfungsverhalten. Darüber hinaus reagieren Holz-Stativ unempfindlicher auf Temperaturschwankungen. Die Holzteile aller Nedo Holz-Stativ werden durch die Beschichtung mit einem Hightech Kunststoffmaterial dauerhaft vor Feuchtigkeit geschützt. Dadurch sind Nedo Holz-Stativ extrem witterungsbeständig und robust.



Beim Einsatz von mobilen 3D Laserscannern spielt neben der Steifigkeit der Stativ auch das Gewicht eine große Rolle. Carbon ist ein moderner Verbundwerkstoff, der eine hohe Steifigkeit und geringes Gewicht kombiniert. Aus diesem Grund setzen Anwender von 3D Laserscannern bei mobilen Anwendungen auf Nedo Carbon Line Stativ.

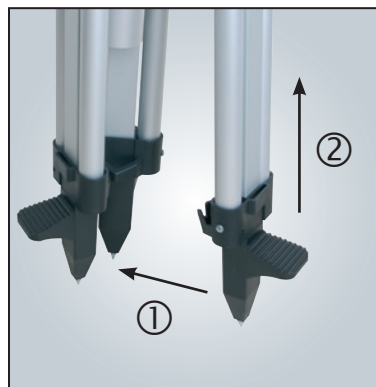

Strapless-Go Beinarretierung ohne Schließgurt

Zahlreiche Nedo Stativ sind mit der neuen Strapless-Go Beinarretierung ohne Gurt ausgerüstet. Dabei verhaken sich die Stativbeine automatisch beim Einschieben. Schnell, einfach und komfortabel. Das lästige Schließen des Gurts zur Arretierung der Stativbeine beim Transport ist überflüssig.

Zum Öffnen der Strapless-Go Beinarretierung wird einfach das bedruckte Stativbein zuerst ausgezogen. Schon ist die Arretierung gelöst und das Stativ kann aufgestellt werden.

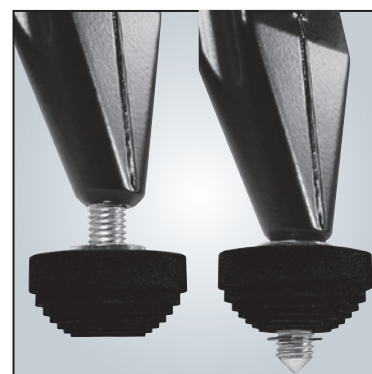
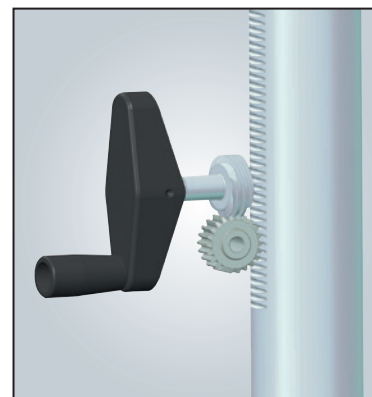
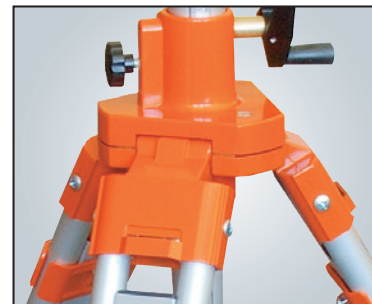

Weitere Details, auf die es ankommt

Nedo-Stativ zeichnen sich durch maximale Stabilität und Zuverlässigkeit sowie durch eine äußerst robuste Bauweise aus. Darüber hinaus verfügen alle Nedo-Stativ über weitere Details, auf die es ankommt:

- **Bruchsicherer Schnellklemmhebel: optimal für den harten Einsatz**
- **Gelenkbolzen aus Messing: robust und zuverlässig**
- **Halteschraube mit seitlich festklipsbarem Lothaken: optimal für den Einsatz eines optischen Lots oder eines Laserlots.**

Nedo Innenausbau-Stativ sind mit einem Spreizstopp ausgerüstet, der ein unbeabsichtigtes Wegrutschen der Stativbeine auch auf glatten Böden verhindert.

Kurbelstative mit Indirektem Kurbelantrieb

Ein Untersetzungsgetriebe zwischen Kurbel und Zahnsäule ermöglicht es, auch schwere Rotationslaser bequem auf die gewünschte Arbeitshöhe einzustellen. Darüber hinaus verhindert das Untersetzungsgetriebe ein unbeabsichtigtes Absenken des Lasers beim Lösen der Feststellschraube.

Kombi-Stativschuhe

Bei Arbeiten auf rohen Böden wird die Gummikugel zurückgeschraubt, die Schuhspitze ist wirksam. Bei Arbeiten auf empfindlichen Böden überdeckt die vorgeschraubte Gummikugel die Stativspitze.

Kombi-Stativschuhe sind für viele Stativ als Nachrüstsatz erhältlich.

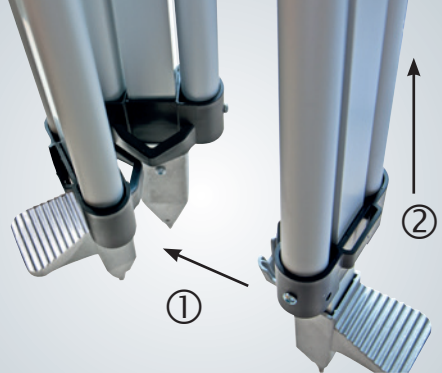

Strapless-Go: Beinarrretierung ohne Gurt

Zahlreiche leichte und mittelschwere Nedo Aluminium-Stativ- und Kurbelstativ sind mit der neuen Beinarrretierung ohne Gurt ausgerüstet. Dabei verhaken sich die Stativbeine automatisch beim Einschieben. Schnell, einfach und komfortabel. Das lästige Schließen des Gurts zur Arrretierung der Stativbeine beim Transport ist überflüssig. Zum Öffnen der Beinarrretierung wird einfach das bedruckte Stativbein zuerst ausgezogen. Schon ist die Beinarrretierung gelöst und das Stativ kann aufgestellt werden.



Leichte Aluminium-Stativ



Stativ Bestell-Nr. 200 631

- Min. Nutzhöhe ca. 0,53 m
- Max. Nutzhöhe ca. 0,85 m
- Transportlänge ca. 0,61 m
- Gewicht 2,40 kg
- Halteschraube: 5/8" Gewinde
- Stativteller flach, Ø 140 mm

Merkmale:

- Stativteller aus Aluminium
- Schnellklemmung
- Strapless-Go: Beinarrretierung ohne Schließgurt
- Spreizstopp

Geeignet für:

- Punkt- und Linienlaser
- Rotationslaser



Stativ Bestell-Nr. 200 215-637 (flacher Stativkopf)
Stativ Bestell-Nr. 200 216-613 (balliger Stativkopf)

- Min. Nutzhöhe ca. 0,93 m
- Max. Nutzhöhe ca. 1,54 m
- Transportlänge ca. 0,99 m
- Gewicht 3,55 kg
- Halteschraube: 5/8" Gewinde
- Stativteller flach, Ø 140 mm

Merkmale:

- Stativteller und Gelenke aus Aluminium
- Schnellklemmung
- Tragegurt

Geeignet für:

- Nivellier
- Rotationslaser



Stativ Bestell-Nr. 200 221

- Min. Nutzhöhe ca. 0,91 m
- Max. Nutzhöhe ca. 1,69 m
- Transportlänge ca. 1,06 m
- Gewicht 3,41 kg
- Halteschraube: 5/8" Gewinde
- Stativteller flach, Ø 140 mm

Merkmale:

- Stativteller aus Aluminium
- Schnellklemmung
- Strapless-Go: Beinarrretierung ohne Schließgurt
- Spreizstopp
- Entspricht ISO 12858-2-LF

Geeignet für:

- Nivellier
- Rotationslaser

Mittelschwere Aluminium-Stativ



Bestell-Nr. 200 412-614 (mit Spreizstopp)
Bestell-Nr. 200 412 (ohne Spreizstopp)

- Min. Nutzhöhe ca. 0,78 m
- Max. Nutzhöhe ca. 1,18 m
- Transportlänge ca. 0,82 m
- Gewicht 4,00 kg
- Halteschraube: 5/8" Gewinde
- Stativteller flach, Ø 140 mm

Merkmale:

- Stativteller und Gelenke aus Aluminium
- Schnellklemmung
- Spreizstopp (beim Stativ 200 412-614)

Geeignet für:

- Punkt- und Linienlaser
- Rotationslaser
- Kanalbaulaser



Stativ Bestell-Nr. 200 225

- Min. Nutzhöhe ca. 0,91 m
- Max. Nutzhöhe ca. 1,69 m
- Transportlänge ca. 1,06 m
- Gewicht 3,57 kg
- Halteschraube: 5/8" Gewinde
- Stativteller flach, Ø 140 mm

Merkmale:

- Stativteller aus Aluminium
- Schnellklemmung
- Tragegurt
- Spreizstopp
- Strapless-Go: Beinarrretierung ohne Schließgurt
- Entspricht ISO 12858-2-LF

Geeignet für:

- Nivellier
- Rotationslaser
- Bautheodolit



Stativ Bestell-Nr. 200 203

- Min. Nutzhöhe ca. 1,00 m
- Max. Nutzhöhe ca. 1,71 m
- Transportlänge ca. 1,07 m
- Gewicht 4,25 kg
- Halteschraube: 5/8" Gewinde
- Stativteller flach, Ø 168 mm

Merkmale:

- Stativteller und Gelenke aus Aluminium
- Großer, runder Stativteller
- Schnellklemmung
- Tragegurt
- Strapless-Go: Beinarrretierung ohne Schließgurt
- Entspricht ISO 12858-2-LF

Geeignet für:

- Nivellier
- Rotationslaser
- Bautheodolit



Stativ Bestell-Nr. 200 250

- Min. Nutzhöhe ca. 1,01 m
- Max. Nutzhöhe ca. 1,63 m
- Transportlänge ca. 1,07 m
- Gewicht 4,60 kg
- Halteschraube: 5/8" Gewinde
- Stativteller flach, Ø 154 mm

Merkmale:

- Stativteller und Gelenke aus Aluminium
- Schnellklemmung
- Tragegurt

Geeignet für:

- Nivellier
- Rotationslaser
- Bautheodolit



Schwere Aluminium-Stativ



Stativ Bestell-Nr. 200 200

- Min. Nutzhöhe ca. 1,08 m
- Max. Nutzhöhe ca. 1,72 m
- Transportlänge ca. 1,14 m
- Gewicht 5,00 kg
- Halteschraube: 5/8" Gewinde
- Stativteller flach, Ø 140 mm

Merkmale:

- Stativteller und Gelenke aus Aluminium
- Schnellklemmung
- Entspricht ISO 12858-2-LF

Geeignet für:

- Nivellier
- Rotationslaser
- Bautheodolit



Stativ Bestell-Nr. 200 233

- Min. Nutzhöhe ca. 1,02 m
- Max. Nutzhöhe ca. 1,72 m
- Transportlänge ca. 1,10 m
- Gewicht 4,70 kg
- Halteschraube: 5/8" Gewinde
- Stativteller flach, Ø 140 mm

Merkmale:

- Stativteller und Gelenke aus Aluminium
- Schraubklemmung
- Strapless-Go: Beinarrretierung ohne Schließgurt
- Entspricht ISO 12858-2-LF

Geeignet für:

- Nivellier
- Rotationslaser
- Bautheodolit



Stativ Bestell-Nr. 200 312

- Min. Nutzhöhe ca. 1,02 m
- Max. Nutzhöhe ca. 1,71 m
- Transportlänge ca. 1,09 m
- Gewicht 4,30 kg
- Halteschraube: 5/8" Gewinde
- Stativteller ballig, Ø 140 mm

Merkmale:

- Stativteller und Gelenke aus Aluminium
- Balliger Stativkopf
- Schnellklemmung
- Strapless-Go: Beinarrretierung ohne Schließgurt
- Entspricht ISO 12858-2-LS

Geeignet für:

- Nivellier
- Rotationslaser



Stativ Bestell-Nr. 200 204

- Min. Nutzhöhe ca. 1,02 m
- Max. Nutzhöhe ca. 1,72 m
- Transportlänge ca. 1,10 m
- Gewicht 5,20 kg
- Halteschraube: 5/8" Gewinde
- Stativteller flach, Ø 167 mm

Merkmale:

- Stativteller und Gelenke aus Aluminium
- Großer, runder Stativteller
- Schnellklemmung
- Snap Cap
- Tragegurt
- Entspricht ISO 12858-2-H

Geeignet für:

- Nivellier
- Bautheodolit
- Bautachymeter
- Rotationslaser

Leichte Kurbelstativ



Stativ Bestell-Nr. 210 619-613

- Min. Nutzhöhe ca. 0,57 m
- Max. Nutzhöhe ca. 1,66 m
- Transportlänge ca. 0,60 m
- Gewicht ca. 1,65 kg
- Halteschraube: Wechselstativteller mit 1/4" und 5/8" Gewinde
- Teleskopauszug 300 mm

Merkmale:

- Schnellklemmung
- Spreizstopp
- Libelle im Stativkopf
- Tragetasche
- Inkl. Wechselstativteller mit 1/4" und 5/8" Adapter

Geeignet für:

- Punkt- und Linienlaser
- Leichte Rotationslaser



Stativ Bestell-Nr. 210 642-616

- Min. Nutzhöhe ca. 0,59 m
- Max. Nutzhöhe ca. 1,66 m
- Transportlänge ca. 0,64 m
- Gewicht ca. 1,90 kg
- Halteschraube: 1/4" Gewinde
- Teleskopauszug 260 mm

Merkmale:

- Schnellklemmung
- Spreizstopp
- Neigekopf
- Libelle
- Tragetasche

Geeignet für:

- Punkt- und Linienlaser
- Laserentfernungsmesser



Stativ Bestell-Nr. 210 618

- Min. Nutzhöhe ca. 0,60 m
- Max. Nutzhöhe ca. 1,51 m
- Transportlänge ca. 0,80 m
- Gewicht ca. 4,50 kg
- Halteschraube: 5/8" Gewinde
- Stativteller, Ø 110 mm
- Teleskop 1-fach
- Kurbelhub 414 mm

Merkmale:

- Indirekter Kurbelantrieb
- Schnellklemmung
- Spreizstopp
- Libelle
- Stativteller und Gelenke aus Aluminium
- mm-Skala auf Teleskoprohr

Geeignet für:

- Rotationslaser

Bei Kurbelstativen mit indirektem Antrieb wirkt die Kurbel über ein Untersetzungsgetriebe auf die höhenverstellbare Zahnsäule. Dadurch kann die gewünschte Höhe auch bei schweren Lasern sehr feinfühlig eingestellt werden.

Darüber hinaus verhindert das Untersetzungsgetriebe ein unbeabsichtigtes Herunterfahren des Lasers beim Öffnen der Arretierung. Der indirekte Kurbelantrieb ist eine komfortable Lösung, insbesondere in Verbindung mit schweren Rotationslasern.



Kombi-Stativschuhe Nachrüstsatz

Bei Arbeiten auf rohen Böden wird die Gummikugel zurückgeschraubt, die Schuhspitze ist wirksam (Bild B). Bei Arbeiten auf empfindlichen Böden überdeckt die vorgeschraubte Gummikugel die Stativspitze (Bild A).

Bestell-Nr. 660 121

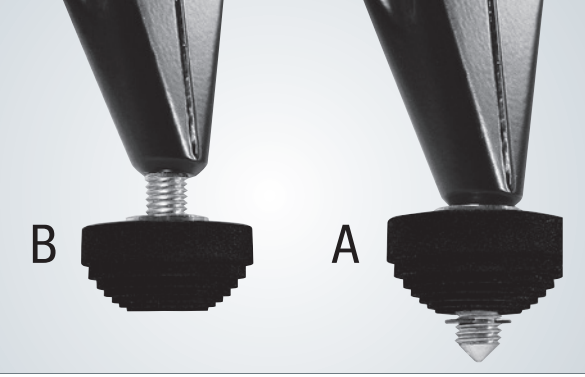

Mittelschwere Kurbelstative



Stativ Bestell-Nr. 210 614

- Min. Nutzhöhe ca. 0,74 m
- Max. Nutzhöhe ca. 1,73 m
- Transportlänge ca. 0,88 m
- Gewicht ca. 5,20 kg
- Halteschraube: 5/8" Gewinde
- Stativteller, Ø 110 mm
- Teleskop 1-fach
- Kurbelhub 545 mm

Merkmale:

- Indirekter Kurbelantrieb
- Schnellklemmung
- Spreizstopp
- Libelle
- Stativteller und Gelenke aus Aluminium
- mm-Skala auf Teleskoprohr

Geeignet für:

- Rotationslaser



Stativ Bestell-Nr. 210 616

- Min. Nutzhöhe ca. 0,78 m
- Max. Nutzhöhe ca. 2,03 m
- Transportlänge ca. 1,02 m
- Gewicht ca. 5,10 kg
- Halteschraube: 5/8" Gewinde
- Stativteller, Ø 110 mm
- Teleskop 1-fach
- Kurbelhub 545 mm

Merkmale:

- Indirekter Kurbelantrieb
- Schnellklemmung
- Spreizstopp
- Libelle
- Stativteller und Gelenke aus Aluminium
- mm-Skala auf Teleskoprohr
- Strapless-Go: Beinarrretierung ohne Schließgurt

Geeignet für:

- Rotationslaser



Stativ Bestell-Nr. 210 621

- Min. Nutzhöhe ca. 0,80 m
- Max. Nutzhöhe ca. 2,76 m
- Transportlänge ca. 1,06 m
- Gewicht ca. 5,32 kg
- Halteschraube: 5/8" Gewinde
- Stativteller, Ø 110 mm
- Teleskop 2-fach
- Kurbelhub 580/642 mm

Merkmale:

- Direkter Kurbelantrieb
- Schnellklemmung
- Spreizstopp, Libelle
- Stativteller und Gelenke aus Aluminium
- mm-Skala auf Teleskoprohr
- Doppelteleskop
- Strapless-Go: Beinarrretierung ohne Schließgurt

Geeignet für:

- Rotationslaser

Schwere Kurbelstative



Stativ Bestell-Nr. 210 676

- Min. Nutzhöhe ca. 0,90 m
- Max. Nutzhöhe ca. 2,36 m
- Transportlänge ca. 1,21 m
- Gewicht ca. 5,74 kg
- Halteschraube: 5/8" Gewinde
- Stativteller, Ø 110 mm
- Teleskop 1-fach
- Kurbelhub 545 mm

Merkmale:

- Indirekter Kurbelantrieb
- Schnellklemmung
- Spreizstopp
- Libelle
- Stativteller und Gelenke aus Aluminium
- mm-Skala auf Teleskoprohr
- Strapless-Go: Beinarrretierung ohne Schließgurt

Geeignet für:

- Rotationslaser
- Schwere Rotationslaser



Stativ Bestell-Nr. 210 675

- Min. Nutzhöhe ca. 0,80 m
- Max. Nutzhöhe ca. 2,40 m
- Transportlänge ca. 1,04 m
- Gewicht ca. 6,60 kg
- Halteschraube: 5/8" Gewinde
- Stativteller, Ø 110 mm
- Teleskop 2-fach
- Kurbelhub 490/520 mm

Merkmale:

- Doppelteleskop
- Indirekter Kurbelantrieb
- Schnellklemmung
- Spreizstopp
- Libelle
- Stativteller und Gelenke aus Aluminium
- mm-Skala auf Teleskoprohr
- Mit Kombi-Stativschuhen nachrüstbar

Geeignet für:

- Rotationslaser
- Schwere Rotationslaser



Stativ Bestell-Nr. 210 678

- Min. Nutzhöhe ca. 1,01 m
- Max. Nutzhöhe ca. 2,94 m
- Transportlänge ca. 1,32 m
- Gewicht ca. 7,44 kg
- Halteschraube: 5/8" Gewinde
- Stativteller, Ø 110 mm
- Teleskop 2-fach
- Kurbelhub 490/520 mm

Merkmale:

- Doppelteleskop
- Indirekter Kurbelantrieb
- Verstärkte Teleskoprohre
- Schnellklemmung
- Spreizstopp
- Libelle
- Stativteller und Gelenke aus Aluminium
- mm-Skala auf Teleskoprohr
- Mit Kombi-Stativschuhen nachrüstbar

Geeignet für:

- Rotationslaser
- Schwere Rotationslaser

Dank der zusätzlichen Beinstreben sind die schweren Kurbelstative noch steifer und eignen sich dadurch für den Einsatz mit besonders schweren Lasern oder für Anwendungen, bei denen große Arbeitshöhen gefordert sind, z.B. beim Deckenbau. Darüber hinaus ermöglichen die Beinstreben den Einsatz der Stative mit Stativrollen. Die Stative mit Instrument können dadurch schnell und bequem am Einsatzort verschoben werden.

Bestell-Nr. 660110



Schwere Kurbelstative mit Beinstreben



Stativ Bestell-Nr. 210 680

- Min. Nutzhöhe ca. 0,85 m
- Max. Nutzhöhe ca. 3,02 m
- Transportlänge ca. 1,32 m
- Gewicht ca. 8,75 kg
- Halteschraube: 5/8" Gewinde
- Stativteller, Ø 110 mm
- Teleskop 2-fach
- Kurbelhub 600/590 mm

Merkmale:

- Doppelteleskop
- Indirekter Kurbelantrieb
- Verstärkte Teleskoprohre
- Zusätzliche Beinstreben
- Schnellklemmung
- Libelle
- Stativteller und Gelenke aus Aluminium
- mm-Skala auf Teleskoprohr
- Mit Kombi-Stativschuhen nachrüstbar
- Mit Stativrollen nachrüstbar

Geeignet für:

- Rotationslaser
- Schwere Rotationslaser
- Laserscanner

Stativ Bestell-Nr. 210 442

- Min. Nutzhöhe ca. 1,77 m
- Max. Nutzhöhe ca. 4,00 m
- Transportlänge ca. 1,87 m
- Gewicht ca. 11,20 kg
- Halteschraube: 5/8" Gewinde
- Stativteller, Ø 110 mm
- Teleskop 2-fach
- Kurbelhub 600/590 mm

Merkmale:

- Doppelteleskop
- Indirekter Kurbelantrieb
- Verstärkte Teleskoprohre
- Zusätzliche Beinstreben
- Doppelklemmung
- Libelle
- Stativteller und Gelenke aus Aluminium
- mm-Skala auf Teleskoprohr
- Mit Kombi-Stativschuhen nachrüstbar
- Mit Stativrollen nachrüstbar

Geeignet für:

- Rotationslaser
- Schwere Rotationslaser
- Laserscanner



Stative für Maschinensteuerungen

Die stabile Bauweise des Jumbo-Stativs ermöglicht einen schwingungsfreien Einsatz des Maschinensteuerungs-Lasers auch bei Wind. Die große Arbeitshöhe gewährleistet, dass der Laserstrahl nicht von Baufahrzeugen oder anderen Hindernissen abgeschattet wird.

Dank des indirekten Kurbelantriebs können auch schwere Laser einfach und bequem auf die gewünschte Arbeitshöhe gebracht werden.

Eine verstärkte Getriebeeinheit garantiert auch bei kontinuierlichem Betrieb ein nahezu verschleißfreies Arbeiten.

Nedo Jumbo-Stativ – das Nedo Kurbelstativ für schwere Maschinensteuerungs-Laser.

Merkmale:

- Indirekter Kurbelantrieb
- Verdrehsichere Kurbelsäule mit zentrischer Klemmung
- Verstärkte Teleskoprohre
- Zusätzliche Beinstreben
- Libelle
- Schnellklemmung
- Spreizstopp
- mm-Skala auf Teleskoprohr
- Extra großer Stativteller aus Aluminium

Stativ Bestell-Nr. 210 530

- Min. Nutzhöhe ca. 1,18 m
- Max. Nutzhöhe ca. 3,10 m
- Transportlänge ca. 1,51 m
- Gewicht ca. 14,6 kg
- Halteschraube: 5/8" Gewinde
- Stativteller, Ø 167 mm
- Kurbelhub 908 mm

Stativ Bestell-Nr. 210 540

- Min. Nutzhöhe ca. 1,73 m
- Max. Nutzhöhe ca. 4,01 m
- Transportlänge ca. 1,94 m
- Gewicht ca. 17,2 kg
- Halteschraube: 5/8" Gewinde
- Stativteller, Ø 167 mm
- Kurbelhub 908 mm

Gelenkteller Set

Set bestehend aus 3 Gelenktellern. Die gummierte Unterseite garantiert einen sicheren Stand und verhindert das Zerkratzen empfindlicher Böden.

Bestell-Nr. 660 010

Passend für folgende Stative:
200 100, 200 200, 200 204, 200 412, 200 511, 210 442, 210 530, 210 540, 210 675, 210 710





Großer Stativteller mit 140 mm Ø und 5/8" Anschlußgewinde. Der dreifach verstellbare Spreizstopp verhindert das Wegrutschen der Stativbeine auf glatten Böden.



Nedo Fix-it

Nedo Fix-it, die neue Universal-Halterung für alle Baulaser und Instrumente.

Dank des durchdachten Designs der **Fix-it** Universalhalterung kann ein Baulaser oder ein Instrument an unzähligen Gebäudeteilen oder Bauteilen auf der Baustelle sicher befestigt werden. Eine hohe Standsicherheit des Rotationslasers wird dadurch gewährleistet.

Fix-it kann mittels Bau-Schraubzwinge oder Ankerstab an Säulen, Mauern, Wandkronen oder Wandschalungen befestigt werden, an Baustützen oder Trägern verschraubt oder mit einem Spanngurt an Säulen, Trägern oder Pfosten festgezurt werden.

Die beweglichen Flügel aus Stahl garantieren einen sicheren Halt auf ebenen Flächen oder beim Über-Eck Einsatz bei der Befestigung an Säulen und Trägern. Auch an runden Baustützen kann die Universalhalterung **Fix-it** durch die integrierte prismenförmige Aufnahme sicher fixiert werden. Die Befestigungsmöglichkeiten sind nahezu unbeschränkt.

Fix-it verfügt über einen robusten Stativteller aus Aluminium mit 5/8" Anschlussgewinde zur Aufnahme von Rotationslasern und Instrumenten. Wie bei einem Kurbelstativ kann die Arbeitshöhe bequem mit Hilfe einer Kurbelsäule mit indirektem Kurbelantrieb eingestellt werden. An der Unterseite der Kurbelsäule befindet sich ein 5/8" Innengewinde zur Befestigung des Nedo Estrichbügels Bestell.-Nr. 660131 für den bodennahen Einsatz eines Rotationslasers. Nedo **Fix-it** ist die neue Universal-Halterung für alle Baulaser und Instrumente im Hochbau. Sicher, intuitiv und robust.

Perfekt für:

- Maurer
- Stahlbetonbauer
- Schlosser
- Zimmerer und
- alle den anderen Hochbau-Gewerke

Nedo Fix-it

Bestell-Nr.	461 025
Zahnsäule	Verstellbereich 538 mm, Ø 45 mm
Stativteller	Ø 110 mm mit 5/8" Anschlussgewinde
Gewicht	4,7 kg
Kurbelantrieb	indirekt
Flügel	bewegliche
Länge Arm	240 mm

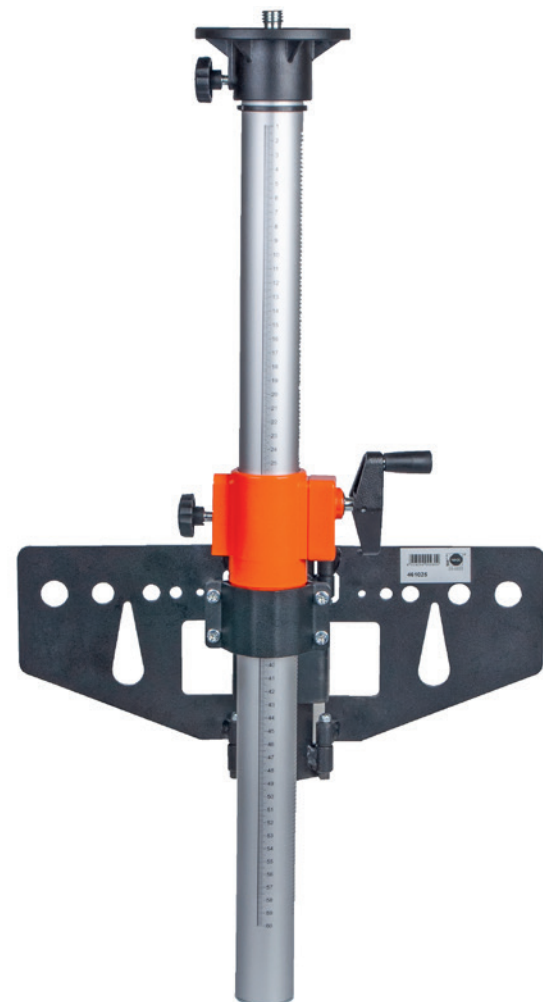

carbon line Carbon Stativ für Laserscanner

Speziell für den Einsatz von 3D Laserscannern wurde das neue Nedo **Carbon Line** Stativ entwickelt. Durch die Verwendung von hochwertigen Carbon-Profilrohren ist das neue Nedo **Carbon Line** Stativ besonders leicht und gleichzeitig extrem steif. Dank der vierfach ausziehbaren Stativbeine erschließt das **Carbon Line** Stativ einen Arbeitsbereich von 0,54 m bis 1,65 m bei einer Transportlänge von nur 0,60 m. Ein verstellbarer Spreizstopp verhindert ein unbeabsichtigtes Wegrutschen der Stativbeine auf glatten Böden. Kombi-Stativschuhe erlauben den Einsatz sowohl auf empfindlichen Böden im Innenbereich als auch einen Außeneinsatz.

Das Nedo **Carbon Line** Stativ ist mit einem großen, abnehmbaren Stativteller mit 140 mm Durchmesser zur sicheren Aufnahme von Instrumenten mit 5/8" Anschlussgewinde ausgerüstet. Alternativ hierzu ermöglicht die ebenfalls zum serienmäßigen Lieferumfang gehörende, kleinere Kopfplatte die Aufnahme von Instrumenten mit 3/8" Anschlussgewinde. Inklusive gepolsterter Transporttasche.

Merkmale:

- Extrem leichtes und robustes Carbon Stativ
- 4-fach teleskopierbare Stativbeine
- Kombi-Stativschuhe
- Große Kopfplatte Ø 140 mm mit 5/8" Anschlussgewinde
- Kleine Kopfplatte Ø 74 mm mit 3/8" Anschlussgewinde
- Auswechselbarer Kopf-Einsatz mit 3/8" und 5/8" Anschlussgewinde
- Libelle
- Verstellbarer Spreizstopp
- Softgrip an zwei Stativbeinen

Stativ Bestell-Nr. 200 700

- Min. Nutzhöhe ca. 0,54 m
- Max. Nutzhöhe ca. 1,65 m
- Transportlänge ca. 0,59 m
- Maximale Belastbarkeit 30 kg
- Gewicht ca. 2,68 kg



Die gepolsterte Transporttasche, eine Adapterplatte mit 3/8" Anschlussgewinde, eine Adapterplatte mit 5/8" Anschlussgewinde sowie drei Inbusschlüssel gehören serienmäßig zum Lieferumfang

Nedo Stativwagen

Robuster Stativwagen mit feststellbaren Rollen.
Bestell-Nr. 660 035





Stativtasche für Industrial Line
Schachtstativ für Laserscanner
Länge: 1350 mm
Ø: 250 mm

Bestell-Nr. 655 115-613



industrial line

Spezialstative für Laserscanner

Die meisten Kurbelstative sind für den Einsatz von Rotationslasern ausgelegt. Laserscanner stellen jedoch andere Anforderungen an ein Kurbelstativ. So sind Laserscanner meist schwerer als Rotationslaser. Darüber hinaus erfordert der Einsatz von Laserscannern eine häufigere Höhenverstellung des Stativs. Um diesen speziellen Anforderungen gerecht zu werden, hat Nedo das Industrial Line Stativ-Programm entwickelt. Perfekt abgestimmt auf den Einsatz von Laserscannern.

Merkmale:

- Indirekter Kurbelantrieb für eine einfache Höhenverstellung
- Verstärkte Getriebeeinheit, die auch bei kontinuierlichem Betrieb nahezu verschleißfrei arbeitet
- Verdrehsichere Kurbelsäule mit zentrischer Klemmung
- Stativbeine aus verstärkten Aluminiumprofilen und Beinstreben für zusätzliche Stabilität
- Kombi-Stativschuhe für einen optimalen Stand auf unterschiedlichsten Böden

industrial line

Kurbelstativ für Laserscanner

Stativ Bestell-Nr. 210 700:

- Min. Nutzhöhe ca. 1,13 m
- Max. Nutzhöhe ca. 2,76 m
- Transportlänge ca. 1,28 m
- Gewicht ca. 9,3 kg
- Halteschraube: 5/8" Gewinde
- Auflageteller fl ach, Ø 110 mm
- Kurbelhub 910 mm
- Stativteller und Gelenke aus Aluminium
- mm-Skala auf Teleskoprohr



Dosenlibelle zur einfachen Ausrichtung, auch bei ausgezogenem Stativ



industrial line

Schachtstativ für Laserscanner

Das Nedo **Industrial Line Schachtstativ** bietet einen sehr flexiblen Einsatz von 3D-Laserscannern, da diese sowohl über dem Kurbelstativ als auch unterhalb des Kurbelstativs eingesetzt werden können. Dank des intelligenten Stativkonzepts lassen sich 3D-Laserscanner nicht nur oben auf der Kopfplatte des Kurbelstativs fixieren, sondern es ist auch möglich, die Kurbelsäule zu drehen und das Instrument kopfüber unter dem Kurbelstativ einzusetzen. Durch die beliebig verlängerbare Zahnsäule kann so ein 3D-Laserscanner kopfüber bis zu 4 m tief in einen Schachtraum eingeführt werden. Zusätzliche Zahnsäulen-Elemente werden in den Kurbelkopf eingeführt und mit Hilfe einer innovativen Arretierung mit dem zuvor eingeführten Zahnsäulenelement sicher verbunden. Vier zusätzliche Zahnsäulen-Elemente mit einer Länge von jeweils 1 m gehören zum serienmäßigen Lieferumfang. Für eine komfortablere Arbeitsweise kann die Kurbel durch ein Schrauber-Bit ersetzt und der 3D Laserscanner mittels Akku-Schrauber auf die gewünschte Arbeitshöhe gebracht werden.

Stativ Bestell-Nr. 210 710:

- Min. Nutzhöhe ca. 1,12 m
- Max. Nutzhöhe ca. 5,00 m
- Schachttiefe ca. 4,00 m
- Transportlänge ca. 1,21 m
- Gewicht ca. 8,9 kg
- Halteschraube: 5/8" Gewinde
- Stativ-Adapter mit 3/8" Gewinde
- Auflageteller fl ach, Ø 110 mm
- Einsatz des Laserscanners über- und unterhalb des Kurbelstativs
- Stativteller und Gelenke aus Aluminium
- mm-Skala auf Teleskoprohr
- Verdrehsichere Kurbelsäule mit zentrischer Klemmung
- Geeignet für Schächte mit einem Durchmesser von bis zu 205 cm



Lieferumfang:

Schacht-Stativ inkl. Grundzahnsäule, 4 Verlängerungen mit je 1 m in einer Tasche, Sechskantschraubendreher SW5, magnetischer Bit-Halter für einen Akku-Schrauber, Handkurbel mit magnetischem Bit-Halter, Satz Kombi-Stativschuhe und Stativ-Adapter 3/8"



Video Industrial Line
Stativ



Zubehör für Industrial Line Schachtstativ

Adapter für Laserscanner



Abhängig vom Gewicht des 3D-Laserscanners ist die Überkopfmontage am Industrial Line Schachtstativ mittels 5/8" Gewinde äußerst schwierig. Darüber hinaus sind die DreifüÙe der meisten 3D-Laserscanner nur für Druckbelastungen und nicht für Zugbelastungen ausgelegt. Durch den zweiteiligen Adapter mit Zentrierhilfe wird einerseits die Überkopfmontage des 3D-Laserscanners erleichtert. Gleichzeitig wird eine sichere Verbindung von 3D-Laserscanner und Industrial Line Schachtstativ sichergestellt, da der Adapter direkt am 3D-Laserscanner und nicht am DreifuÙ befestigt wird. Adapter für verschiedene 3DLaserscanner sind verfügbar.

Schachtstativ

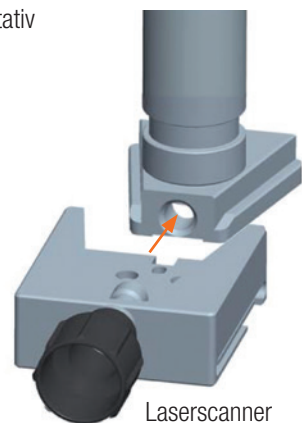

Laserscanner

Nedo Adapter für Laserscanner

Bestell-Nr.	461 100
660 040	3/8" und 5/8" Schraube Adapter für Faro Focus 3D S-Serie und M-Serie
660 041	Adapter für Leica HDS6200, HDS6100 und HDS7000 sowie Zoller und Fröhlich Imager 5010
660 042	Adapter für Leica Scanstation P20, P30 und P40 sowie Zoller und Fröhlich Imager 5016
660 043	Adapter für TRIMBLE TX8

Stativwagen

Robuster **Stativwagen** mit großen lenk- und feststellbaren Rollen. Die Stativspitzen werden in die dafür vorgesehenen Vertiefungen des **Stativwagens** gesetzt und die Stativschuhe mit einem Gurt festgezurt. Einfach, sicher und bequem. Das clevere Design des **Stativwagens** mit lediglich 2 Schenkeln erlaubt das einfache Manövrieren auch durch enge Türöffnungen und ermöglicht darüber hinaus den einfachen Zugang zum Laserscanner. Bei Schachtanwendungen darf der Schacht einen maximalen Durchmesser von 95 cm haben. Zum Transport kann der Stativwagen platzsparend zusammengeklappt werden.

Bestell-Nr. 660 030



Zubehör für Industrial Line Schachtstativ

3/8" Stativ-Adapter

Stativ-Adapter aus Metall

Bestelldaten:

- Bestell-Nr. 061 837 Adapter für 5/8" Gewinde auf 3/8" Gewinde (passend für Faro Focus 3D Leica BLK 360 und Trimble TX5)

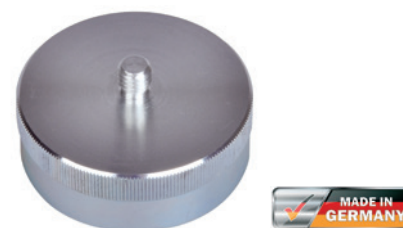

Zahnsäulenverlängerungsstück

Zusätzliches **Zahnsäulenverlängerungsstück** mit 1 m Länge für Industrial Line Schachtstativ 210 710.

Bestell-Nr. 660 020



Prismen-Adapter

Adapter mit Leica-Zapfen. Für die Aufnahme eines Leica-kompatiblen Prismas. Perfekt für ein schnelles Einmessen des 3D-Scanners mittels Totalstation.

Bestell-Nr. 660 050



Für Nedo Holz-Stativ wird ausgesuchtes, geradfaseriges Escheholz verwendet. Durch die Beschichtung mit einem Hightech-Kunststoffmaterial werden die Holzteile dauerhaft vor Wasser und Feuchtigkeit geschützt. Ein Aufquellen der Holzteile wird dadurch ausgeschlossen. Dank der Kunststoffbeschichtung der Stativbeine sind Nedo Holz-Stativ extrem robust und witterungsbeständig und wesentlich langlebiger als Holz-Stativ mit einer konventionellen Lackierung.

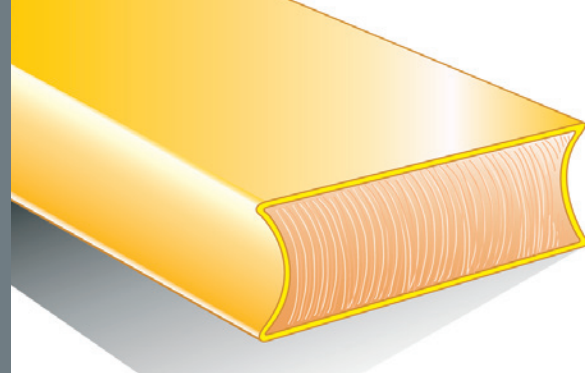

Wenn präzise Messergebnisse entscheidend sind.

Je nach Anwendung werden Stativ unterschiedlich beansprucht. So erzeugen beispielsweise Robotic Total Stations durch das ständige Beschleunigen und Abbremsen des Instruments große Torsionskräfte, die durch das Stativ aufgefangen werden müssen. Im Rahmen einer an der geodätischen Fakultät der Universität Karlsruhe durchgeführten Forschungsarbeit hat sich gezeigt, dass mit den schweren Holz-Stativen von Nedo die präzisesten Messergebnisse erzielt werden können. Untersucht wurden in dieser Testreihe schwere Holz- und GFK-Stativ verschiedener Hersteller.

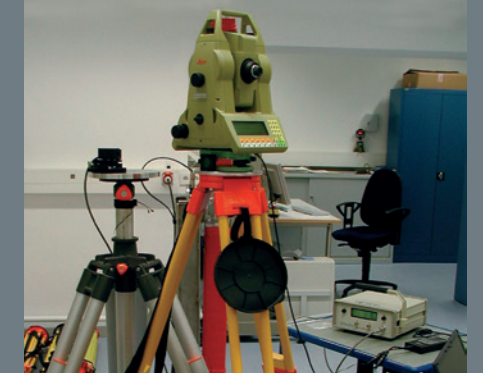

Mittelschwere Holz-Stativ



Stativ Bestell-Nr. 200 100

- Min. Nutzhöhe ca. 1,02 m
- Max. Nutzhöhe ca. 1,65 m
- Transportlänge ca. 1,09 m
- Gewicht ca. 5,40 kg
- Halteschraube: 5/8" Gewinde
- Stativteller flach, Ø 140 mm

Merkmale:

- Schnellklemmung
- Stativbeine kunststoffbeschichtet
- Stativteller und Gelenke aus Aluminium
- Tragegurt
- Entspricht ISO 12858-2-LF

Geeignet für:

- Digitalnivellier
- Nivellier
- Bautheodolit
- Tachymeter



Stativ Bestell-Nr. 200 133

- Min. Nutzhöhe ca. 1,02 m
- Max. Nutzhöhe ca. 1,67 m
- Transportlänge ca. 1,09 m
- Gewicht ca. 5,10 kg
- Halteschraube: 5/8" Gewinde
- Stativteller flach, Ø 140 mm

Merkmale:

- Schraubklemmung
- Stativbeine kunststoffbeschichtet
- Stativteller und Gelenke aus Aluminium
- Tragegurt
- Strapless-Go: Beinverriegelung ohne Schließgurt
- Entspricht ISO 12858-2-LF

Geeignet für:

- Digitalnivellier
- Nivellier
- Bautheodolit
- Tachymeter



Stativ Bestell-Nr. 200 530

- Min. Nutzhöhe ca. 1,02 m
- Max. Nutzhöhe ca. 1,67 m
- Transportlänge ca. 1,09 m
- Gewicht ca. 5,80 kg
- Halteschraube: 5/8" Gewinde
- Stativteller flach, Ø 167 mm

Merkmale:

- Großer, runder Stativteller
- Schraubklemmung
- Stativbeine kunststoffbeschichtet
- Stativteller und Gelenke aus Aluminium
- Snap Cap
- Tragegurt
- Strapless-Go: Beinverriegelung ohne Schließgurt
- Entspricht ISO 12858-2-LF

Geeignet für:

- Digitalnivellier
- Nivellier
- Bautheodolit
- Tachymeter

Schwere Holz-Stativ



Stativ Bestell-Nr. 200 513

- Min. Nutzhöhe ca. 1,02 m
- Max. Nutzhöhe ca. 1,69 m
- Transportlänge ca. 1,10 m
- Gewicht ca. 7,60 kg
- Halteschraube: 5/8" Gewinde
- Stativteller flach, Ø 167 mm

Merkmale:

- Großer, runder Stativteller
- Stativbeine kunststoffbeschichtet
- Schnellklemmung
- Stativteller und Gelenke aus Aluminium
- Snap Cap
- Tragegurt
- Strapless-Go: Beinverriegelung ohne Schließgurt
- Entspricht ISO 12858-2-H

Geeignet für:

- Robotic Totalstation
- Tachymeter
- Digitalnivellier
- Theodolit
- Schwere Rotationslaser



Stativ Bestell-Nr. 200 533

- Min. Nutzhöhe ca. 1,05 m
- Max. Nutzhöhe ca. 1,70 m
- Transportlänge ca. 1,12 m
- Gewicht ca. 7,10 kg
- Halteschraube: 5/8" Gewinde
- Stativteller flach, Ø 167 mm

Merkmale:

- Großer, runder Stativteller
- Stativbeine kunststoffbeschichtet
- Schraubklemmung
- Stativteller und Gelenke aus Aluminium
- Snap Cap
- Tragegurt
- Strapless-Go: Beinverriegelung ohne Schließgurt
- Entspricht ISO 12858-2-H

Geeignet für:

- Robotic Totalstation
- Tachymeter
- Digitalnivellier
- Theodolit
- Schwere Rotationslaser



Stativ Bestell-Nr. 200 532

- Min. Nutzhöhe ca. 1,05 m
- Max. Nutzhöhe ca. 1,70 m
- Transportlänge ca. 1,12 m
- Gewicht ca. 7,10 kg
- Halteschraube: 5/8" Gewinde
- Stativteller flach, Ø 167 mm

Merkmale:

- Großer, runder Stativteller
- Stativbeine kunststoffbeschichtet
- Schnellklemmung
- Schraubklemmung
- Stativteller und Gelenke aus Aluminium
- Snap Cap
- Tragegurt
- Strapless-Go: Beinverriegelung ohne Schließgurt
- Entspricht ISO 12858-2-H

Geeignet für:

- Robotic Totalstation
- Tachymeter
- Digitalnivellier
- Theodolit
- Schwere Rotationslaser



Beim Nachrüsten wird die Quick-Fix Adapterplatte mit der Halteschraube auf dem Stativ und der runde Quick-Fix Adapter am Instrument befestigt.



Schweres Holz-Stativ mit starren Stativbeinen

Stativ Bestell-Nr. 200 511

- Min. Nutzhöhe ca. 1,53 m
- Max. Nutzhöhe ca. 1,53 m
- Transportlänge ca. 1,61 m
- Gewicht ca. 6,70 kg
- Halteschraube: 5/8" Gewinde
- Stativteller flach, Ø 167 mm

Merkmale:

- Großer, runder Stativteller
- Stativbeine kunststoffbeschichtet
- Starre Stativbeine
- Snap Cap

Geeignet für:

- Robotic Totalstation
- Digitalnivellier
- Theodolit
- Tachymeter



Zubehör für Stative

Nedo Quick-Fix

Quick-Fix ist ein innovativer Schnellverschluss zur Befestigung eines Nivelliers oder Lasers auf einem Stativ. Kein umständliches Hantieren mit der 5/8" Halteschraube, um das Instrument auf dem Stativ zu befestigen, keine Sturzschäden, keine Zeitverschwendung.

Quick-Fix passt auf jedes Stativ mit einem 5/8" Anschlussgewinde.
Bestell-Nr. 572 111

Einfach

Mit **Quick-Fix** kann das Instrument durch Umlegen eines Hebels sicher auf dem Stativ befestigt werden und genauso schnell wieder von diesem gelöst werden.

Sicher

Teure Sturzschäden am Instrument werden vermieden.

Schnell

Instrument auf die Adapterplatte setzen, Hebel umlegen. Fertig.



Zubehör für Stative

Extra großer Auflageteller

Auflageteller aus Metall, extra große Ausführung, Ø 167 mm

Bestelldaten:

- **Bestell-Nr. 660 150** passend für Nedo Kurbelstative mit Säulendurchmesser 28 mm
- **Bestell-Nr. 660 160** passend für Nedo Kurbelstative mit Säulendurchmesser 36 mm
- **Bestell-Nr. 660 170** passend für Nedo Kurbelstative mit Säulendurchmesser 45 mm

Stativ-Adapter

Stativ-Adapter aus Metall

Bestelldaten:

- **Bestell-Nr. 059 220** Adapter für 5/8" Gewinde auf 1/4" Gewinde
- **Bestell-Nr. 061 837** Adapter für 5/8" Gewinde auf 3/8" Gewinde



Gerätehalter

Ideal für Estrichleger und alle anderen Bau-Profis, die ihren Baulaser in Bodennähe einsetzen. Der **Gerätehalter** wird am unteren Ende der Kurbelsäule befestigt.

Der Rotationslaser kann in Bodennähe eingesetzt und mit dem Kurbelantrieb bequem in der Höhe verstellt werden.

Bestell-Nr. 660 131



Nedo Gerätehalter
Bequemes Arbeiten in Bodennähe!



Zubehör für Stative

Stativtasche

Länge: 1300 mm
 Ø: 220 mm

Bestell-Nr. 655 112-613



Ballastsack-Set

Ballastsack zum Beschweren eines Stativs. Der Ballastsack wird mit Hilfe zweier Spanngurte am Stativbein befestigt.
 Set bestehend aus 3 Ballastsäcken sowie 6 Spanngurten.
 Bestell-Nr. 660 011



Stativstern

Der Nedo-**Stativstern** eignet sich besonders, um Stativen im Innenausbau auf glatten Böden einen sicheren Halt zu geben.
 Aufstellkreis Ø ca. 1 m
 Bestell-Nr. 665 111



Zubehör für Stative

Kombi-Stativschuhe

Bei Arbeiten auf rohen Böden wird die Gummikugel zurückgeschraubt, die Schuhspitze ist wirksam (Bild B). Bei Arbeiten auf empfindlichen Böden überdeckt die vorgeschraubte Gummikugel die Stativspitze (Bild A).

Bestell-Nr. 660 121

Passend für folgende Stative:
 200 100, 200 133, 200 200, 200 204, 200 233, 200 312, 200 412, 200 412-614,
 200 511, 200 513, 200 530, 200 532, 200 533, 210 442, 210 530, 210 540, 210 675,
 210 676, 210 678, 210 680, 210 700, 210 710

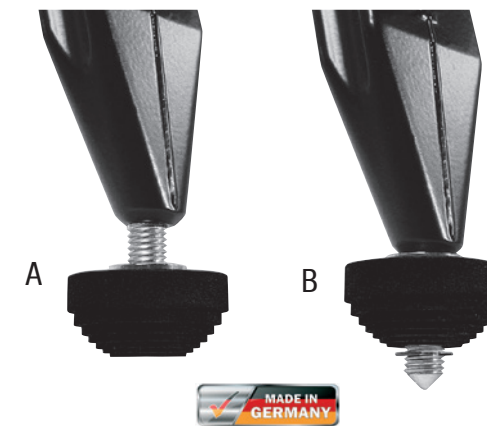

Nachrüstset Rollen

Nachrüstset für schwere Kurbelstative mit Beinstreben.
 Einfach die auswechselbaren Stativspitzen durch den Rollensatz ersetzen.
 Der Nachrüstset beinhaltet 3 Rollen. Gewinde: M10

Bestell-Nr. 660 110

Passend für folgende Stative:
 210 680, 210 442



Kurbelaufsatz

Der Nedo-Kurbelaufsatz lässt sich auf jedes Nivellierstativ aufsetzen und verleiht diesem damit die Eigenschaften eines Kurbelstativs.

Merkmale:

- Anschlussgewinde: 5/8"
- Hub: 105 mm

Bestell-Nr. 570 112





MESSWERKZEUGE

Längen, Strecken und Winkel exakt bestimmen

Das Nedo Messwerkzeug-Programm beinhaltet innovative Lösungen zum exakten Messen von Längen, Strecken und Winkeln.

Darüber hinaus produziert Nedo Spezial-Messwerkzeuge zur Karosserie- und Achsvermessung von Kraftfahrzeugen und zur Höhenkontrolle von Nutzfahrzeugen.

Nedo mEssfix - das Original - ist der Klassiker im Nedo Messwerkzeug-Programm. Der Teleskopmaßstab mit integrierter Analoganzeige ist ein zigtausendfach bewährtes Messmittel zum schnellen und exakten Messen lichter Maße. Unentbehrlich nicht nur im Fensterbau, sondern auch bei vielen anderen Gewerken im Innenausbau.

Nedo **mEsstronic 2** ist die neue Generation digitaler Teleskopmaßstäbe mit Bluetooth Schnittstelle.

Der **laser mEssfix 50** ist der **mEssfix** unter den Laser-Entfernungsmessern. Robust, zuverlässig und genau.

Nedo **Messräder** sind die zuverlässigen Helfer bei der präzisen Vermessung von Strecken bis zu 9.999,99 m im Straßen- und Wegebau.

Die Winkelmessgeräte **Winkelfix** und **Winkeltronic** garantieren das schnelle und exakte Bestimmen und Übertragen von Winkeln aller Art. Ein Muss für alle Zimmerleute, Schreiner, Stahl-, Küchen- und Treppnbauer.



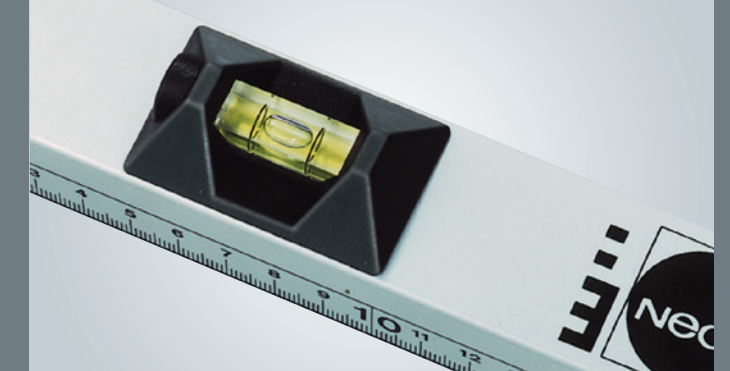

Nedo mEssfix

Nedo mEssfix-
das Original

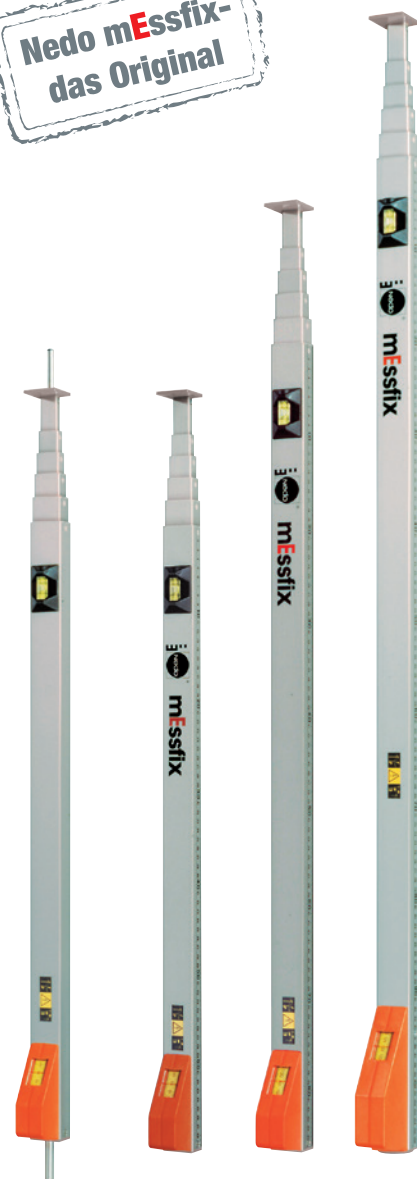

Der zigtausendfach bewährte Teleskopmessstab zum Messen lichter Maße. **Nedo mEssfix** - das Original. Einfach den **mEssfix** anlegen, ausziehen und schon kann das Maß bequem auf der Analoganzeige abgelesen werden. Eine auf das Außenrohr montierte Kombilibelle erleichtert das Messen sowohl in vertikaler als auch in horizontaler Lage.

Das eingebaute Metallmaßband und die überdimensionierte Aufwickelvorrichtung halten auch extremen Beanspruchungen stand und garantieren jederzeit präzise Messergebnisse. Durch seine einfache Handhabung, Zuverlässigkeit und Robustheit ist der Nedo **mEssfix** in den verschiedensten Handwerksberufen, wie zum Beispiel im Fensterbau oder beim Innenausbau, unentbehrlich geworden.

Alle **mEssfix**-Geräte entsprechen der Genauigkeitsklasse II
 $\Delta l = 0,3 + 0,2 \cdot L (m)$.

Merkmale:

- Robuster Teleskopmessstab
- Gehäuse aus schlagfestem Kunststoff
- Libelle zur waagrechten und senkrechten Ausrichtung
- Robuste Rechteckprofile aus Aluminium
- Serienmäßig mit Hülle
- Made in Switzerland

SWISS
MADE

Serienmäßig
mit Hülle

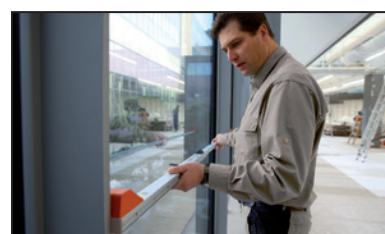

Nedo mEssfix

Bestell-Nr.	Messbereich	Länge eingeschoben	Teilung	Gewicht	Inkl. Hülle
F 180 111	0,37 bis 1,00 m	0,37 m	mm	0,7 kg	ja
F 280 111	0,53 bis 2,00 m	0,53 m	mm	0,9 kg	ja
F 280 113	0,53 bis 2,00 m	0,53 m	mm/inch	0,9 kg	ja
F 380 112	0,70 bis 3,00 m	0,70 m	mm	1,1 kg	ja
F 380 113	0,70 bis 3,00 m	0,70 m	mm/inch	1,1 kg	ja
F 480 111	0,86 bis 4,00 m	0,86 m	mm	1,4 kg	ja
F 480 113	0,86 bis 4,00 m	0,86 m	mm/inch	1,4 kg	ja
F 580 111	1,07 bis 5,00 m	1,07 m	mm	1,7 kg	ja
F 580 115	1,07 bis 5,00 m	1,07 m	mm/inch	1,7 kg	ja

Nedo mEssfix mit Messdorn für Rolladenbauer

Bestell-Nr.	Messbereich	Länge eingeschoben	Teilung	Gewicht	Inkl. Hülle
F 381 111	0,80 bis 3,10 m	0,80 m	mm	1,2 kg	nein
F 481 111	0,96 bis 4,10 m	0,96 m	mm	1,5 kg	nein
F 581 111	1,17 bis 5,10 m	1,17 m	mm	1,8 kg	ja

Hülle für Nedo mEssfix mit Messdorn

Bestell-Nr.	Art	Für Gerät Bestell-Nr.
615 111	Hülle	F 381 111

Prüfprotokoll für Nedo mEssfix

Bestell-Nr.	399 551 Prüfprotokoll für mEssfix-Geräte 1 m bis 5 m
-------------	--



Nedo mEssfix compact

Der leichte und handliche Teleskopmessstab **mEssfix compact** ist die preisgünstige Alternative zum original **mEssfix**. Der kompakte Teleskopmessstab misst lichte Maße schnell und zuverlässig. Einfach den **mEssfix compact** anlegen, ausziehen und schon kann das Maß bequem auf der Analoganzeige abgelesen werden. Ideal beim Innenausbau. Dank seiner kompakten Abmessungen, seines geringen Gewichts und der runden Teleskoprohre ist der **mEssfix compact** äußerst handlich. Das Anzeigegehäuse befindet sich am Fußende des **mEssfix compact**, um beim Ausmessen von Fenstern die Messwerte bequem auf Augenhöhe ablesen zu können. Eine Kombi-Libelle ist in das Anzeigegehäuse integriert und erleichtert das Messen sowohl in horizontaler als auch in vertikaler Lage. Alle **mEssfix compact**-Geräte entsprechen der Genauigkeitsklasse II $\Delta l = 0,3 + 0,2 \cdot L(m)$

Merkmale:

- Kurze Einschublänge
- Robustes Anzeigegehäuse mit integrierter Kombi-Libelle
- Runde Teleskoprohre für angenehmes Handling
- Serienmäßig mit Hülle
- Made in Switzerland



Nedo mEssfix compact

Bestell-Nr.	Messbereich	Länge eingeschoben	Teilung	Gewicht	Inkl. Hülle
F 380 211	0,60 bis 3,04 m	0,60 m	mm	0,9 kg	ja
F 580 211	0,91 bis 5,01 m	0,91 m	mm	1,4 kg	ja

Prüfprotokoll für Nedo mEssfix compact

Bestell-Nr.	399 551 Prüfprotokoll für mEssfix compact-Geräte 3 m und 5 m
-------------	--

Nedo mEssfix-S

Mit einem großen Messbereich von bis zu 8 m ist der **mEssfix-S** der universelle Helfer auf der Baustelle, z.B. beim Gerüstbau, Ausmessen von Fassaden oder bei der Bestimmung von Durchfahrtshöhen. Durch das oben angebrachte Anzeigegehäuse lassen sich Messwerte schnell und einfach ablesen.

Alle **mEssfix-S**-Geräte entsprechen der Genauigkeitsklasse III $\Delta l = 0,6 + 0,4 \cdot L(m)$

Merkmale:

- Messbereich: 5 m, 6 m und 8 m
- Anzeigegehäuse oben mit zwei integrierten Libellen, bequem in Augenhöhe ablesbar
- Dosenlibelle zur vertikalen Ausrichtung
- Längslibelle zur horizontalen Ausrichtung
- Robuste Rechteckprofile aus Aluminium
- Feststellschrauben zur Fixierung der Teleskopelemente in jeder beliebigen Lage
- Serienmäßig mit Hülle
- Made in Switzerland



Nedo mEssfix-S

Bestell-Nr.	Messbereich	Länge eingeschoben	Teilung	Gewicht	Inkl. Hülle
F 580 151	1,03 bis 5,00 m	1,03 m	mm	2,0 kg	ja
F 680 151	1,20 bis 6,00 m	1,20 m	mm	2,4 kg	ja
F 880 151	1,53 bis 8,00 m	1,53 m	mm	2,6 kg	ja

Prüfprotokoll für Nedo mEssfix-S

Bestell-Nr.	399 552 Prüfprotokoll für mEssfix-S-Geräte 5 m bis 8 m
-------------	--



Nedo Auto-mEssfix

Nedo **Auto-mEssfix** ist der robuste Teleskopmessstab zum schnellen Überprüfen und Vermessen deformierter oder bereits gerichteter Kfz-Karosserien. Ideal zur Schadensbeurteilung, zur Vermessung von Strukturschäden oder zur Maßkontrolle nach dem Richten.

Einfach die Teleskoprohre ausziehen und den Abstand zweier Karosserie-Messpunkte bequem auf der Analoganzeige des **Auto-mEssfix** ablesen. Schnell, zuverlässig und genau.

Drei robuste Modelle stehen zur Auswahl. Die beiden größeren Modelle sind mit Rändelschrauben zur Klemmung der Teleskoprohre ausgerüstet. Ein unbeabsichtigtes Verstellen der Teleskoprohre wird dadurch vermieden.

Nedo Auto-mEssfix

Bestell-Nr.	Messbereich	Länge eingeschoben	Teilung	Gewicht	Inkl. Hülle
F 281 119	415 bis 945 mm	415 mm	mm	1,3 kg	nein
F 281 219	920 bis 2610 mm	920 mm	mm	1,8 kg	nein
F 281 319	950 bis 3260 mm	950 mm	mm	2,0 kg	nein

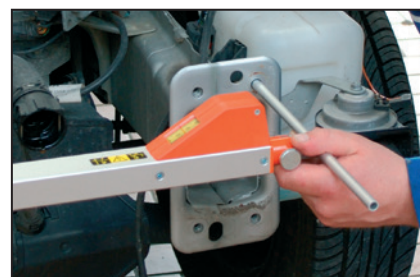

Die serienmäßig zum Lieferumfang gehörenden Messspitzen erlauben auch Messungen an schwer zugänglichen Stellen. Selbst Abstände zweier nicht in einer Ebene liegender Punkte lassen sich schnell und einfach ermitteln. Mit Hilfe der ebenfalls zum Lieferumfang gehörenden Messkegel ist auch die Bestimmung von Bohrungsabständen kein Problem.

Zum Lieferumfang gehören je 2 der abgebildeten Messeinsätze

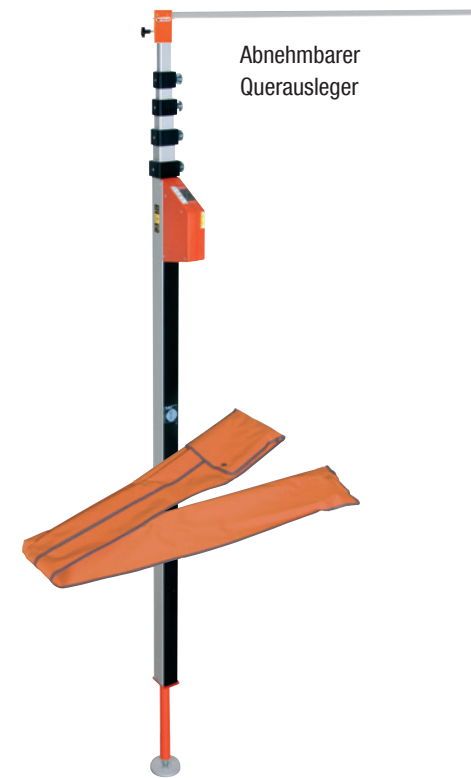

Abnehmbarer Querausleger

Nedo LKW-mEssfix

Der Teleskopmessstab zur schnellen und bequemen Höhenbestimmung von Nutzfahrzeugen und Baumaschinen.

Die Messwerte können bequem auf der Analoganzeige abgelesen werden. Mit abnehmbarem Querausleger für einfache Handhabung und bequemen Transport.

Der **LKW-mEssfix** entspricht der Genauigkeitsklasse III $\Delta l = 0,6 + 0,4 \cdot L(m)$

Merkmale:

- Messbereich: 1,45 m bis 5,16 m
- Teilung: mm/cm-Teilung
- Querausleger zur LKW Vermessung (1,25 m lang)
- Serienmäßig mit Hülle



Nedo LKW-mEssfix

Bestell-Nr.	Messbereich	Länge eingeschoben	Teilung	Gewicht	Inkl. Hülle
687 811	1,45 bis 5,16 m	1,45 m	mm	3,0 kg	ja

Auf Wunsch erhalten sie das **LKW-mEssfix** auch konformitätsbewertet.

Bestel-Nr. 687 811-600

Nedo Telemeter

Der Nedo **Telemeter** ist der praktische Allround-Messstab für alle Innen- und Außenmaße. Er ist einsetzbar im Hoch- und Tiefbau, im Innenausbau, beim Messebau und beim Gerüstbau.

Die 1 m langen Teleskopelemente gleiten zwischen abriebfesten Kunststoffführungen, die gleichzeitig als Schmutzabstreifer dienen. Durch die funktionelle Druckknopfrasung wird der Nedo **Telemeter** zuverlässig arretiert und ein versehentliches Zusammenschieben der Teleskopelemente verhindert.

Der Nedo **Telemeter** entspricht der Genauigkeitsklasse III $\Delta l = 0,6 + 0,4 \cdot L(m)$

Nedo Telemeter

Bestel-Nr.	Messbereich	Länge eingeschoben	Teilung	Gewicht	Inkl. Hülle
F 575 313	1,12 bis 5,00 m	1,12 m	mm	1,15 kg	nein

Hülle für Nedo Telemeter

Bestel-Nr.	Art	Für Gerät Bestell-Nr.
372 111-613	Hülle	F 575 313





Nedo mEsstronic 2 mit Bluetooth®

Nedo **mEsstronic 2** ist die neue Generation digitaler Teleskop-Messstäbe zum Messen lichter Maße im Innenausbau.

Der neue **mEsstronic 2** zeichnet sich durch eine integrierte Bluetooth-Schnittstelle, ein großes, beleuchtetes Display und eine sehr robuste Bauweise aus.

Durch die integrierte Bluetooth-Schnittstelle können Messwerte direkt auf ein Smartphone, ein Tablet oder einen Laptop übertragen werden.

Das große, beleuchtete Display des **mEsstronic 2** ermöglicht ein bequemes Ablesen der Messwerte, auch bei ungünstigen Lichtverhältnissen. Mit Hilfe der Hold-Funktion kann ein Messwert auf dem Display festgehalten werden. Durch das Blinken des Messwertes ist die aktivierte Hold-Funktion erkennbar.

Eine Kombi-Libelle ist in das Anzeigegehäuse integriert und erleichtert das Messen sowohl in horizontaler als auch in vertikaler Lage. Die Abschaltautomatik verhindert eine unnötige Entladung der beiden AA-Batterien.

Mit einem Messbereich von maximal 3 m bzw. 5 m deckt der neue **mEsstronic 2** mit Bluetooth alle typischen Messaufgaben im Innenausbau ab.

Merkmale:

- Bluetooth-Schnittstelle zur Übertragung von Messwerten (Bluetooth 5.2 LE)
- Einfaches Koppeln von mEsstronic 2 und mobilem Endgerät
- Kompatibel mit iOS, Android und Windows
- Beleuchtetes Display
- Hold-Funktion zum Festhalten eines Messwerts
- Spannungsversorgung 2 x 1,5V AA Batterien
- Abschaltautomatik nach 3 Minuten Messpause
- Betriebsdauer ca. 100 Std.
- Integrierte Libellen für horizontalen und vertikalen Einsatz
- Serienmäßig mit gepolsterter Tasche



Digitalisierung beim Aufmass: mEsstronic 2 mit Bluetooth®

Mit dem neuen **mEsstronic 2** mit Bluetooth können Messwerte einfach und schnell erfasst und an ein mobiles Endgerät wie Smartphone, Tablet oder einen Laptop übertragen werden. Da hierfür keine spezielle Übertragungssoftware erforderlich ist, können die Messwerte in jeder beliebigen App auf einem mobilen Endgerät direkt genutzt werden. Kompatibel mit iOS, Android und Windows.

Einfach messen, in der jeweiligen App das gewünschte Feld markieren, die Bluetooth-Taste des **mEsstronic 2** drücken und schon steht der Messwert auf dem mobilen Endgerät zur Weiterverarbeitung zur Verfügung. Das mühsame manuelle Übertragen der Messwerte in ein Aufmassblatt entfällt. Das spart Zeit und vermeidet Fehler.

Mit Hilfe des neuen **mEsstronic 2** mit Bluetooth wird das Aufmass digitalisiert.



Nedo mEsstronic 2 mit Bluetooth

Bestell-Nr.	Messbereich	Genauigkeit	Länge eingeschoben	Teilung	Auflösung	Gewicht	Inkl. Hülle	Inkl. Libelle
583 131	0,70 m bis 3,00 m	± 1 mm	0,70 m	mm/inch	1 mm	1,4 kg	ja	ja
585 131	1,05 m bis 5,00 m	± 1 mm	1,05 m	mm/inch	1 mm	2,1 kg	ja	ja





Nedo Bluetooth-Modul BlueConnect 2

Die mit dem Nedo mEsstronic 0.1 bestimmten Maße lassen sich mit dem Bluetooth-Modul einfach und kabellos an einen PC oder an eine Maschinensteuerung übertragen. Bluetooth 2.1, Serial Port Profile, slave
Bestell-Nr. 585 230



Nedo Speichermodul

Speichermodul für mEsstronic 0.1 mit 250 Speicherplätzen.
Bestell-Nr. 585 115



Entfernungen bis 50 m blitzschnell und mm-genau messen



Nedo mEsstronic 0.1

Nedo **mEsstronic 0.1** ist ein elektronisches Präzisions-Längenmesswerkzeug. Aufgrund der hohen Messgenauigkeit und der Auflösung von 0,1 mm wird das Messgerät vor allem zum Messen von Glasleisten eingesetzt.

Die Messwerte werden digital auf dem übersichtlichen Display angezeigt. Zwei Messbereiche mit 0,15 m bis 2,35 m und 0,803 m bis 3,00 m stehen zur Auswahl. Durch Tastendruck kann jederzeit zwischen den beiden Messbereichen gewechselt werden. Mit Hilfe der Zero-Taste kann die Anzeige auf Null gesetzt werden, um Relativmessungen durchzuführen.

mEsstronic 0.1 verfügt über eine Datenschnittstelle, um Messwerte auf einem Speichermodul abzuspeichern oder mit Hilfe des Bluetooth Moduls *BlueConnect 2* an die Steuerung von Glasleisten-Sägen zu übertragen.

Merkmale:

- 2 Messbereiche:
0,15 m bis 2,35 m
0,803 m bis 3,00 m (Wechsel durch Tastendruck möglich)
- Auflösung: 0,1 mm
- Genauigkeit: $\pm 0,3$ mm
- Stromversorgung: 4 x 1,5 V Typ (AA) Batterien oder 4 x 1,2 V Akkus
- Betriebsdauer: ca. 150 Stunden bei Verwendung von Qualitäts-Akkus
- Abschaltautomatik nach 3 Minuten Messpause
- Zero-Funktion: Festlegen von Referenzpunkten für Relativmessungen
- Einschub für Nedo Speichermodul oder Nedo Bluetooth-Modul

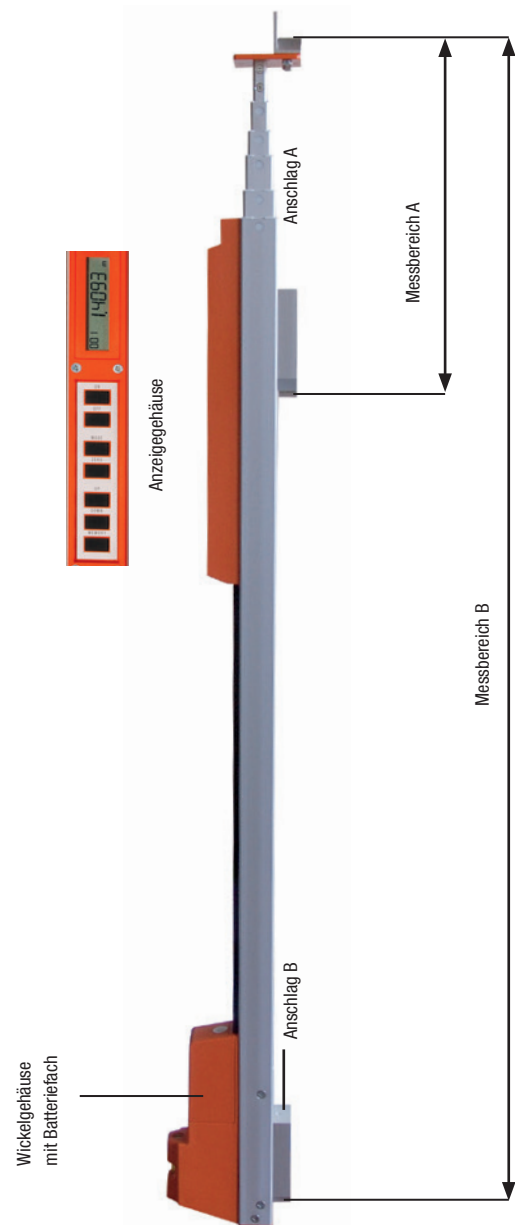

Nedo mEsstronic 0.1

Bestell-Nr.	Messbereich	Genauigkeit	Länge eingesoben	Auflösung	Gewicht	Inkl. Hülle	Inkl. Libelle
583 115	0,15 m bis 2,35 m oder 0,803 m bis 300 m	$\pm 0,3$ mm	0,803 m	0,1 mm	1,9 kg	nein	ja



Nedo *laser* mEsstronic 50

Mit einem Messbereich von 0,05 m bis 50 m und einer Messgenauigkeit von $\pm 2,0$ mm ist der **laser mEsstronic 50** der Laser-Entfernungsmesser für echte Profis. Klein, handlich und äußerst robust. Sein Gehäuse ist staub- und spritzwassergeschützt gemäß Schutzklasse IP 54. Messungen sind ab Gerätevorderkante oder ab der Gerätehinterkante möglich. Zahlreiche Messfunktionen helfen dabei, beim Aufmaß Zeit zu sparen.

Merkmale:

- Messung ab Gerätevorderkante oder ab Gerätehinterkante
- Übersichtliches 2-zeiliges Display
- Flächen- und Volumenberechnung
- Pythagoras-Funktion
- Einzel- und Dauermessung
- Addition / Subtraktion
- Klein, handlich und robust
- Spritzwassergeschützt gem. IP 54
- Angaben zur Reichweite und Genauigkeit entsprechen der Norm ISO 16331-1

Nedo *laser* mEsstronic 50

Bestell-Nr.	705 584
Messgenauigkeit, typ.	$\pm 2,0$ mm
Messbereich	0,05 m bis 50 m
Laser	Laserklasse 2, 635 nm
Automatische Abschaltung	nach ca. 3 Minuten
Stromversorgung	3 x 1,5 V Typ Mignon / AA
Messungen pro Batteriesatz	ca. 5000
Maße	ca. 116 mm x 45 mm x 29 mm
Gewicht	100 g

Auch im 5er Pack mit praktischem Thekendisplay erhältlich!

Bestell-Nr. 705 585

Optionales Zubehör:
Adapter Leica DST360 für Punkt-zu-Punkt Messungen (P2P)
 Mit Hilfe des Adapters **Leica DST 360** werden Horizontal- und Vertikalwinkel gemessen und automatisch an **DISTO™ X3** oder **X4** übertragen. Dadurch können mit **DISTO™ X3** und **X4** Punkt-zu-Punkt Messungen durchgeführt, d.h. Entfernungen zwischen zwei beliebigen, auch unzugänglichen, Punkten im Raum schnell und genau bestimmt werden. Ein Feintrieb erleichtert das genaue Anzielen. Der Adapter **Leica DST 360** ist extrem robust und entspricht der Schutzklasse IP 67. Ein Stativ und ein Koffer gehören ebenfalls zum Lieferumfang.

Bestell-Nr. 705 588



Die Bluetooth® smart Technologie ermöglicht die Datenübertragung auf ein Smartphone oder Tablet. Mit der **Leica DISTO™ Plan App** erstellen Sie schnell übersichtliche Skizzen oder Fotos, die Sie mit Hilfe des **Leica DISTO™ D2, D5** und **X6** präzise vermaßen.



Leica DISTO™ X3 und X4

Die **DISTO™** Modelle **X3** und **X4** kombinieren innovative Messtechnologie mit einem extrem robusten, baustellengerechten Design. Aufgrund der Ausstattung mit einem digitalen Zielsucher ist der **DISTO™ X4** perfekt für den Einsatz im Außenbereich geeignet.

In Verbindung mit dem Adapter **Leica DST360** können mit **DISTO™ X3** und **X4** Punkt-zu-Punkt-Messungen durchgeführt und 3D Messdaten aufgenommen werden.

Merkmale:

- Sturzsicherheit bis 2 m Fallhöhe
- Wasserstrahl- und staubgeschützt gem. Schutzklasse IP 65
- Integrierter 360° Neigungsmesser
- Integrierte Beschleunigungs-/ Lagesensoren für innovative Messfunktionen
- Drehbare Displayanzeige
- Einfache, intuitive Bedienung
- Bluetooth® smart Schnittstelle
- **DISTO™ X4** mit digitalem Zielsucher (Kamera) mit 4-fach Zoom
- Angaben zur Reichweite und Genauigkeit entsprechen der Norm ISO 16331-1

Leica DISTO™ X3 und X4

Bestell-Nr.	705 586 (DISTO™ X3)
Bestell-Nr.	705 587 (DISTO™ X4)
Messgenauigkeit, typ.	± 1,0 mm
Messbereich	0,05 m bis 150 m
Genauigkeit Neigungssensor	± 0,2°
Stromversorgung	2 x 1,5 V Typ Mignon / AA
Messungen pro Batteriesatz	ca. 4000
Maße	ca. 132 mm x 65 mm x 29 mm
Gewicht	184 g



Leica DISTO™ X4 P2P Set
 Inkl. Leica DISTO™ X4, Schutzhülle, Batterien, Adapter **Leica DST 360**, Stativ und Transportkoffer

Bestell-Nr. 705 589



www.nedo.com

Leica DISTO™ Plan

Dank Bluetooth® können die Messdaten auf Smartphone oder Tablet übertragen und mit Hilfe der neuen **Leica DISTO™ Plan App** dokumentiert und visualisiert werden. Die App ermöglicht, Skizzen zu erstellen und Maße zu integrieren.

Bei einfacheren Gegebenheiten werden die einzelnen Messwerte automatisch zu einem Grundriss zusammengesetzt. Auch ist es möglich, Fotos mit Messwerten zu editieren. Verfügbar für IOS und Android Geräte.



Leica DISTO™ D2

Der **Leica DISTO™ D2** ist mit einer Reichweite von bis zu 100 m und vielen interessanten Funktionen ausgestattet. Die präzisen Messungen lassen sich in die **Leica DISTO™ Plan App** auf einem Smartphone oder Tablet übertragen.

Bestell-Nr. 705 576



Merkmale:

- Messgenauigkeit ± 1,5 mm
- Messbereich: 0,05 m - 100 m
- Maßeinheiten: m, ft, in
- Schutzklasse IP 54
- Bluetooth® smart Schnittstelle
- Aufruf der letzten 10 Messungen
- Multifunktionales Endstück mit automatischer Erkennung
- Flächen- und Volumenberechnung
- Malerfunktion
- Addition / Subtraktion



Leica DISTO™ D5

Der **Leica DISTO™ D5** steht für einfaches und müheloses Distanzmessen im Außenbereich. Dank des digitalen Zielsuchers, der hohen Funktionalität und der Kompatibilität mit der **Leica DISTO™ Plan App** wird jede Messsituation schnell und effizient gelöst.

Bestell-Nr. 705 610



Leica DISTO™ D5 Set
 Bestell-Nr. 705 611

Merkmale:

- Messgenauigkeit ± 1,0 mm
- Messbereich: 0,05 m - 200 m
- Digitaler Zielsucher mit 4-fach Zoom und hochauflösendes Farbdisplay
- Staubdicht und strahlwassergeschützt gemäß Schutzklasse IP 65
- Messung durch Handzeichen auslösen
- Verschiedene Messfunktionen, wie z.B. Smart Horizontal Mode für Messungen über Hindernisse, Höhenverfolgung, Profil- und Winkelmessungen
- Bluetooth® 5 Schnittstelle



Leica DISTO™ X6

Der **Leica DISTO™ X6** ist besonders für den rauen Baustelleneinsatz geeignet. Die perfekte Kombination aus digitalem Zielsucher, ergonomischer Bedienung mit Touchscreen und zusätzlicher Messtaste an der Seite sowie die hohe Funktionalität garantieren, dass jede Messaufgabe schnell und effizient erledigt werden kann.

Bestell-Nr. 705 612



Leica DISTO™ X6 Set
 Bestell-Nr. 705 613

Merkmale:

- Messgenauigkeit ± 1,0 mm
- Messbereich: 0,05 m - 250 m
- Digitaler Zielsucher mit 4-fach Zoom und hochauflösendes Farbdisplay
- Staubdicht und strahlwassergeschützt gemäß Schutzklasse IP 65
- Messung durch Handzeichen auslösen
- Verschiedene Messfunktionen, wie z.B. Smart Horizontal Mode für Messungen über Hindernisse, Höhenverfolgung, Profil- und Winkelmessungen
- Bluetooth® 5 Schnittstelle
- 3D-Daten via Bluetooth® übertragen
- Touchscreen

Nedo Super-Messrad, mit Schienenführung
optimal für den Einsatz im Gleisbau



Transportkoffer für Nedo Super-Messrad
Bestell.Nr. 752 111



Nedo Super-Messrad

Lange Strecken mit Präzision messen

Nedo Messräder werden zur präzisen Vermessung von Strecken im Straßen-, Weg- und Gleisbau eingesetzt.

Das Nedo **Super-Messrad** wird höchsten Ansprüchen hinsichtlich Präzision, Qualität und Zuverlässigkeit gerecht. Dank der engen Fertigungstoleranzen des Präzisionsrads und des qualitativ hochwertigen Zählwerks erreicht das Nedo **Super-Messrad** eine Genauigkeit von $\pm 0,02\%$. Dies entspricht einem maximalen Fehler von ± 2 cm auf einer Strecke von 100 m.

Das Zählwerk mit cm-Auflösung ist stoßsicher über dem Laufrad montiert und wird von einem Zahnriemen angetrieben. Die Nullstellung des Zählwerks erfolgt mit Hilfe eines Rückstellhebels.

Die Feststellbremse ist im robusten Abstellbügel integriert. Der ergonomische Pistolengriff und die robuste Führungsstange aus Aluminium garantieren jederzeit ein optimales Handling des Messrads. Dank des cleveren Mechanismus kann die Führungsstange zum Transport seitlich weggeklappt werden. Das **Nedo Super-Messrad** setzt Maßstäbe hinsichtlich Qualität, Zuverlässigkeit und Präzision.

Nedo Super-Messrad

Bestell-Nr.	702 111
Bestell-Nr.	702 111-638 (Konformitätsbewertet für Deutschland)
Bestell-Nr.	702 111-635 (Eichvorbereitet für Österreich)
Radumfang	1 m
Messbereich	0 bis 9.999,99 m
Zähleranordnung	mittig
Auflösung	0,01 m
Gewicht	ca. 3,65 kg
Toleranz	$\pm 0,02\%$

Nedo Schienenführung

Die **Schienenführung** verhindert zuverlässig ein Abrutschen des Nedo Super-Messrads vom Bahngleis. Dadurch kann das Nedo Super-Messrad auch zum Messen von Gleisstrecken eingesetzt werden. Einfache Montage ohne Werkzeug.

Bestell-Nr. 702 210





Das Nedo Leichtmessrad Digital entspricht der Schutzklasse IP 65 und kann deshalb zum Reinigen mit dem Wasserschlauch abgespritzt werden.



Nedo Leichtmessräder

Nedo **Leichtmessräder** zeichnen sich durch ein robustes und ergonomisches Design aus. Genaue Messergebnisse werden durch das abriebfeste Präzisionsrad und das Präzisionszählwerk garantiert. Der Pistolengriff mit integrierter Bremsstaste erlaubt ein bequemes Handling. Dank des cleveren Klappmechanismus an der Führungsstange wird ein sehr kleines Packmaß erreicht.

Merkmale:

- Robust und zuverlässig
- Ergonomisches Design
- Präzisionsrad
- Präzisionszählwerk mit 0,01 m Auflösung
- Kleines Packmaß



Reset-Knopf

Bremsstaste

Nedo Leichtmessrad Professional

Das **Leichtmessrad Professional** verfügt zusätzlich über einen in den Pistolengriff integrierten Reset-Knopf zur Nullstellung des Zählwerks.

Nedo Leichtmessrad Digital

Das **Leichtmessrad Digital** ist mit einer bequem ablesbaren Digitalanzeige mit cm-Auflösung ausgerüstet. Verschiedene Anzeigeformate m/cm, m/dm, m und ft stehen zur Auswahl. Mit Hold-Funktion zum Festhalten eines Messwerts und Abschaltautomatik.

Merkmale:

- Stromversorgung: 2 x 1,5V AA
- Betriebsdauer: mehr als 350 Std.
- Schutzklasse: IP 65
- Abschaltautomatik: nach 3 Min.



Mini-Messrad
Klein und kompakt

Leichtmessrad Econo
Günstiger Preis

Leichtmessrad Deluxe
Robust und zuverlässig

Leichtmessrad Professional
Bequeme Handhabung

Leichtmessrad Digital
Digitale Anzeige mit cm-Auflösung

	Mini-Messrad	Leichtmessrad Econo	Leichtmessrad Deluxe	Leichtmessrad Professional	Leichtmessrad Digital
Bestell-Nr.	703 113	703 116	703 111	703 112	703 118
Bestell-Nr. Set (mit Trekking-Rucksack)	703 125	703 126	703 115	703 120	703 128
Radumfang	0,5 m	1 m	1 m	1 m	1 m
Messbereich	0-9.999,90 m	0-9.999,90 m	0-9.999,90 m	0-9.999,90 m	0-9.999,90 m
Auflösung	0,01 m	0,01 m	0,01 m	0,01 m	0,01 m
Gewicht	1,2 kg	2,1 kg	2,3 kg	2,4 kg	1,85 kg
Toleranz	± 0,05%	± 0,05%	± 0,05%	± 0,05%	± 0,05%

Prüfprotokoll für Nedo Leichtmessräder

Bestell-Nr.	399 550 Prüfprotokoll für Nedo Leichtmessräder
--------------------	---



Alle Messräder sind auch als Set mit einem Trekking-Rucksack lieferbar.



Die Winkelgrade sind auf der Analoganzeige sofort ablesbar.
 Ablesemöglichkeit: $\pm 0,5^\circ$
 Genauigkeit: $\pm 0,25^\circ$



Die Winkelgrade sind auf der beleuchteten Digitalanzeige sofort ablesbar.
 Ablesemöglichkeit: $\pm 0,05^\circ$
 Genauigkeit: $\pm 0,1^\circ$



Nedo Winkelfix

Winkelgrade schnell und exakt bestimmen – mit dem Nedo **Winkelfix** kein Problem! Nedo **Winkelfix** ansetzen und schon können die Winkelgrade schnell und zuverlässig auf der Analoganzeige abgelesen werden. Die beiden integrierten Wasserwaagen erlauben, dabei Lot zu halten.

Dank seiner Zuverlässigkeit, Robustheit und Handlichkeit hat sich der Nedo **Winkelfix** im Bauhandwerk tausendfach bewährt.

Erleichtern auch Sie sich das Messen von Winkeln mit einem unserer fünf **Winkelfix**-Modelle!



Winkelfix long



Winkelfix classic und mini



Winkelfix maxi und shorty



Serienmäßig mit Hülle

Nedo Winkelfix

Bestell-Nr.	Schenkellänge	Einteilung	Messbereich	Gewicht	Zirkelspitzen	Inkl. Hülle
450 111 mini	430 mm	Grad	0° bis 180°	0,9 kg	nein	ja
450 121 classic	600 mm	Grad	0° bis 180°	1,4 kg	nein	ja
500 101 shorty	305 mm	Grad	0° bis 180°	0,7 kg	nein	ja
500 111 maxi	600 mm	Grad	0° bis 180°	1,4 kg	ja	ja
510 111 long	1500 mm	Grad	0° bis 180°	2,6 kg	ja	ja

Prüfprotokoll für Nedo Winkelfix

Bestell-Nr.	399 553 Prüfprotokoll für Winkelfix-Geräte
-------------	--

Nedo Winkeltronic

Der digitale Winkelmesser der Premium-Klasse zum exakten Messen und Übertragen von Winkeln. Höchste Präzision mit $\pm 0,1^\circ$ Messgenauigkeit.

Extrem robust und zuverlässig.

Neu mit Displaybeleuchtung, 0,05° Auflösung und Hülle.



Displaybeleuchtung
0,05° Auflösung
Serienmäßig mit Hülle

MADE IN GERMANY

Merkmale:

- Messgenauigkeit: $\pm 0,1^\circ$
- Displaybeleuchtung
- Abschaltautomatik nach ca. 3 Minuten
- Hold-Funktion zum Festhalten eines Messwerts
- Nullung in jeder beliebigen Stellung der Schenkel möglich
- Integrierte Horizontal- und Vertikallibelle
- Serienmäßig mit Hülle
- Stromversorgung: 4 x 1,5 V (AA) Batterien oder 4 x 1,2 V Akkus

Serienmäßig mit Hülle



Nedo Winkeltronic

Bestell-Nr.	Schenkellänge	Auflösung	Messbereich	Gewicht	Inkl. Hülle
405 216	450 mm	0,05°	0° bis 352°	1,2 kg	ja
405 316	600 mm	0,05°	0° bis 355°	1,5 kg	ja
405 317	750 mm	0,05°	0° bis 355°	1,8 kg	ja

Prüfprotokoll für Nedo Winkeltronic

Bestell-Nr.	399 554 Prüfprotokoll für Winkeltronic Easy-Geräte und Winkeltronic-Geräte
-------------	--



Nedo Winkeltronic Easy

Digitaler Winkelmesser zum Messen und Übertragen von Winkeln. Das geringe Gewicht und das große Display machen den **Winkeltronic Easy** zum optimalen Helfer auf der Baustelle, besonders im Innenausbau.

Merkmale:

- Messgenauigkeit: $\pm 0,2^\circ$
- Abschaltautomatik deaktivierbar
- Hold-Funktion zum Festhalten eines Messwerts
- Nullung in jeder beliebigen Stellung der Schenkel möglich
- Integrierte Horizontal- und Vertikallibelle
- Serienmäßig mit Hülle
- Stromversorgung: 2 x 1,5 V (AA) Batterien oder 2 x 1,2 V Akkus
- Außen- und Innenwinkelmessung möglich



Serienmäßig mit Hülle

Nedo Winkeltronic Easy

Bestell-Nr.	Schenkellänge	Auflösung	Messbereich	Gewicht	Inkl. Hülle
405 100	400 mm	0,1°	0° bis 200°	0,65 kg	ja
405 120	600 mm	0,1°	0° bis 200°	0,88 kg	ja

Prüfprotokoll für Nedo Winkeltronic Easy

Bestell-Nr.	399 554 Prüfprotokoll für Winkeltronic Easy-Geräte und Winkeltronic-Geräte
-------------	--

Nedo LaserWinkeltronic

Nedo **LaserWinkeltronic** verbindet die Vorteile der Lasertechnik mit der bewährten Winkeltronic-Technologie. Bekannte Anwendungen, wie das Messen und Ausrichten von Winkeln im Treppenausbau, im Innenausbau, beim Renovieren und beim Ausmessen von Dachschrägen, werden durch die Lasertechnik wesentlich vereinfacht.

Der Laserstrahl verläuft parallel zum Schenkel und verlängert ihn dadurch auf eine Länge von bis zu 20 m.

Nedo **LaserWinkeltronic** ist mit einem oder mit zwei Lasermodulen lieferbar.

Displaybeleuchtung
0,05° Auflösung



Merkmale Winkeltronic:

- Messgenauigkeit: $\pm 0,1^\circ$
- Auflösung: 0,05°
- Displaybeleuchtung
- Abschaltautomatik nach ca. 3 Minuten
- Hold-Funktion zum Festhalten eines Messwerts
- Nullung in jeder beliebigen Stellung der Schenkel möglich
- Integrierte Horizontal- und Vertikallibelle
- Stromversorgung: 4 x 1,5 V (AA)

Merkmale Laser:

- Laserklasse 2
- Sichtbarer, rot leuchtender Lichtstrahl, Wellenlänge 635 nm
- Strahldurchmesser: 6 mm
- Reichweite: ca. 20 m, abhängig von den Umgebungsbedingungen
- Genauigkeit: $\pm 0,5$ mm/m
- Stromversorgung: 3 x 1,5 V (AAA)

Nedo LaserWinkeltronic

Bestell-Nr.	Lasermodul	Schenkellänge	Auflösung	Messbereich	Gewicht	Inkl. Hülle
460 613	1	605 mm	0,05°	0° bis 360°	1,2 kg	nein
460 612	2	605 mm	0,05°	0° bis 360°	1,5 kg	nein

Hülle für Nedo LaserWinkeltronic

Bestell-Nr.	Art	für Gerät Bestell-Nr.
600 111-613	Hülle	460 612 und 460 613

Prüfprotokoll für Nedo LaserWinkeltronic

Bestell-Nr.	399 554 Prüfprotokoll für LaserWinkeltronic-Geräte
-------------	--



VERMESSUNGSZUBEHÖR

120 Jahre Erfahrung bei der Herstellung von Vermessungszubehör

Der Markenname Nedo ist untrennbar mit der Vermessungsbranche verbunden. Seit mehr als 120 Jahren beschäftigen wir uns damit, wie wir durch innovatives Vermessungszubehör die Arbeit von Vermessungsingenieuren effizienter gestalten können. Aufgrund der hohen Präzision und Zuverlässigkeit unserer Produkte hat sich der Markenname Nedo weltweit zum Synonym für qualitativ hochwertiges Vermessungszubehör entwickelt.

Nedo Vermessungszubehör genießt Weltruf. Präzisions-Invarnivellierlatten von Nedo kommen weltweit bei nahezu allen Großprojekten zum Einsatz, wo höchste Präzision gefordert wird: Beim Bau des 57 km langen Gotthard-Basistunnels, beim Bau von Hochgeschwindigkeits-Zugtrassen oder beim Bau und der Justierung der Röhren des Teilchenbeschleunigers CERN.

Aufgrund unserer langen Branchenerfahrung kennen wir die Einsatzbedingungen und die Anforderungen an Vermessungszubehör bestens. Wir wissen, worauf Geodäten Wert legen und worauf es bei ihrer täglichen Arbeit ankommt. Konsequenterweise setzen wir dieses Wissen bei Produktentwicklung und bei der Herstellung um.



Justierbare Libelle bei Nedo QualiLine Teleskopnivellierlatten



Stecklibelle bei Nedo StandardLine Teleskopnivellierlatten



Aluminium Teleskopnivellierlatten mit E-Teilung

Teleskopnivellierlatten aus Aluminium

Um unterschiedlichen Qualitätsansprüchen gerecht zu werden, bietet Nedo zwei Modellreihen an Teleskopnivellierlatten an.



QualiLine Teleskopnivellierlatten

Für höchste Ansprüche an Qualität und Genauigkeit. Nedo **QualiLine Teleskopnivellierlatten** werden aus hochwertigen, weiß pulverbeschichteten Aluminiumrohren hergestellt. Der robuste Rastmechanismus garantiert ein sicheres Einrasten der Teleskopelemente. Die Nivellerteilung auf der Vorderseite ist durch eine überstehende Profilkante zuverlässig geschützt. Nedo **QualiLine Teleskopnivellierlatten** sind mit Teilung 1 oder 2 auf der Rückseite und justierbaren Dosenlibellen lieferbar. Nedo **QualiLine Teleskopnivellierlatten** entsprechen der Norm DIN 18703.

StandardLine Teleskopnivellierlatten

Zuverlässige Qualität zum günstigen Preis. Nedo **StandardLine Teleskopnivellierlatten** aus eloxierten Aluminium-Profilrohren sind für den harten Einsatz auf der Baustelle konzipiert. Ein zuverlässiger Rastmechanismus garantiert ein sicheres Einrasten der Teleskopelemente. Eine Hülle und eine Stecklibelle gehören zum Lieferumfang.

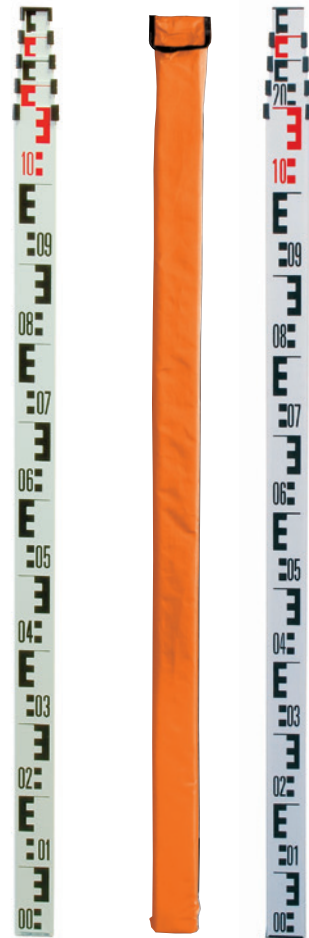

QualiLine Teleskopnivellierlatte StandardLine Teleskopnivellierlatte

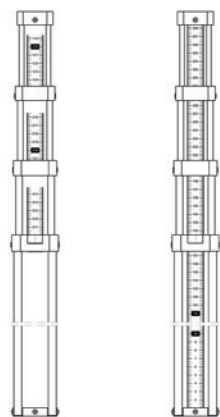

Teilung 1 Teilung 2

Teilungen auf der Lattenrückseite

Teilung 1

Normalteilung zum Ausmessen lichter Raumhöhen

Teilung 2

Durchgehende mm-Teilung, am Lattenschuh mit 0 beginnend

Nedo QualiLine Teleskopnivellierlatten

Bestell-Nr.	Teilung Rückseite	Dosenlibelle	Anzahl der Elemente	Länge eingeschoben	Messbereich	Gewicht
343 122-101	2	-	3	1,16 m	3,00 m	1,40 kg
344 121	1	justierbar	4	1,19 m	4,00 m	1,80 kg
344 122	2	justierbar	4	1,19 m	4,00 m	1,80 kg
345 121	1	justierbar	5	1,22 m	5,00 m	2,10 kg
345 122	2	justierbar	5	1,22 m	5,00 m	2,10 kg

Nedo StandardLine Teleskopnivellierlatten

Bestell-Nr.	Teilung Rückseite	Dosenlibelle	Anzahl der Elemente	Länge eingeschoben	Messbereich	Gewicht
344 115-637	1	ja	4	1,22 m	4,00 m	1,50 kg
344 122-637	2	ja	4	1,22 m	4,00 m	1,50 kg
345 115-637	1	ja	5	1,22 m	5,00 m	1,80 kg
345 122-637	2	ja	5	1,22 m	5,00 m	1,80 kg
347 122-637	2	ja	5	1,69 m	7,00 m	2,30 kg

Optionales Zubehör

Bestell-Nr.	
355 111-613	Hülle passend für Teleskopnivellierlatten 3 m, 4 m und 5 m
350 215	Clips-Libelle für QualiLine Teleskopnivellierlatten
062 525	Stecklibelle für StandardLine Teleskopnivellierlatten



Justierbare Dosenlibelle



GFK-Nivellierlatten werden inklusive Hülle geliefert

Sonder-Nivellierlatten

GFK-Nivellierlatten

Nedo **GFK-Nivellierlatten** sind besonders robust und widerstandsfähig. Die GFK-Profile sind nahezu unverwundlich. Die Teilung wird durch eine überstehende Profilkante zuverlässig vor Beschädigungen geschützt. Nedo **GFK-Nivellierlatten** sind im trockenen Zustand nicht leitend und eignen sich deshalb besonders für Nivellements in der Nähe von Stromleitungen oder Eisenbahntrassen. Serienmäßig mit Hülle.

Nedo GFK-Nivellierlatten

Bestell-Nr.	Länge eingeschoben	Messbereich	Material Rastknöpfe	Clips-Libelle	Teilung Rückseite	Gewicht
345 815	1,23 m	5,00 m	Messing	ja	Teilung 1	2,7 kg
345 822	1,25 m	5,00 m	Messing	ja	Teilung 2	2,7 kg
870 100	1,68 m	7,60 m	Kunststoff	nein	Teilung 1	3,2 kg

Nivellierfix

Nivellierfix – die leichte und handliche Mini-Teleskopnivellierlatte. Aufgrund des kompakten Durchmessers der Teleskoprohre ist die Mini-Nivellierlatte Nedo-**Nivellierfix** besonders handlich und leicht. Ideal zum Nivellieren und zum Messen lichter Maße. Die E-Teilung auf der Vorderseite und die mm-Teilung auf der Rückseite werden durch eine besonders abriebfeste Eloxalschicht zuverlässig geschützt. Der robuste Rastmechanismus funktioniert jederzeit zuverlässig. In 3 m, 4 m und 5 m Länge lieferbar. Eine Transporthülle ist als Zubehör erhältlich.

Nedo Nivellierfix

Bestell-Nr.	Messbereich	Anzahl der Elemente	Teilung	Gewicht
F 373 313	3,00 m	3	mm/E	0,8 kg
F 374 312	4,00 m	4	mm/E	1,0 kg
F 375 312	5,00 m	5	mm/E	1,1 kg

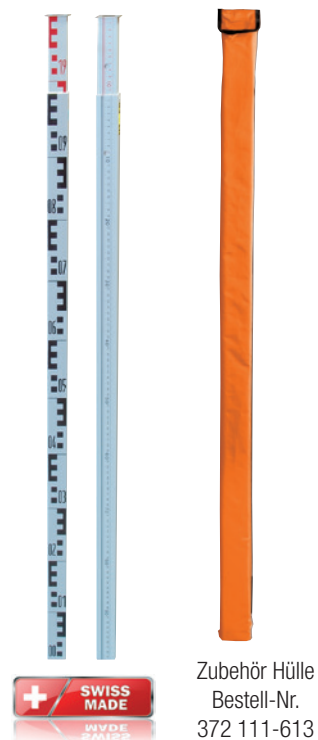

Zubehör Hülle Bestell-Nr. 372 111-613

Klappbare Nivellierlatten

Schmale Nivellierlatten aus Holz

Merkmale:

- Profilquerschnitt 53 mm x 20 mm
- Geradfaseriger Holzkern aus erstklassigem, astfreiem Escheholz
- PVC-Ummantelung, die den Holzkern schachtelartig umschließt
- Schmalseiten doppelt beschichtet
- Scharniere und Endwinkel galvanisch verzinkt
- DIN 18703

Schmale Nivellierlatten aus Aluminium

Merkmale:

- Profilquerschnitt 53 mm x 20 mm
- Hochfeste Profilrohre mit hochgezogenen Schutzkanten
- Profilrohre weiß pulverbeschichtet
- DIN 18703



Nedo Nivellierlatten aus Holz, 53 mm breit

Bestell-Nr.	Länge zusammengeklappt	Messbereich	Gewicht	Dosenlibelle
326 112-615	1,00 m	4,00 m	3,8 kg	justierbar

Nedo Nivellierlatten aus Aluminium, 53 mm breit

Bestell-Nr.	Länge zusammengeklappt	Messbereich	Gewicht	Dosenlibelle
326 312-615	1,00 m	4,00 m	3,8 kg	justierbar

Das Europäische Forschungszentrum CERN betreibt den größten Teilchenbeschleuniger der Welt. In dieser Forschungseinrichtung werden Elementarteilchen auf nahezu Lichtgeschwindigkeit beschleunigt und dann zur Kollision gebracht. Wissenschaftler versuchen, anhand dieser Experimente den Urknall und die Entstehung der Materie zu erforschen. Die Versuche werden in einer 27 km langen, ringförmigen Röhre durchgeführt. An der Außenseite der Röhre befinden sich 9.300 Magnete sowie zahlreiche Sensoren, die alle exakt ausgerichtet sein müssen. Die exakte horizontale Positionierung dieser Komponenten auf einer Länge von 27 km ist eine enorme messtechnische Herausforderung, die mit Hilfe von Nedo Präzisions-Invarnivellierlatten gelöst wurde. Das Foto zeigt einen Blick in den Tunnel. Eine Nedo Präzisions-Invarnivellierlatte wird auf einen Referenzpunkt der Beschleunigungsröhre gesetzt.



Nedo Präzisions-Invarlatten werden eingesetzt bei Nivellements erster Ordnung, z.B. beim Bau und der Überwachung von Staudämmen.



Nedo Präzisions-Invarnivellierlatten

Nedo **Präzisions-Invarnivellierlatten** werden bei Nivellements erster Ordnung und auf anspruchsvollen Großbaustellen, z.B. beim Tunnel-, Straßen-, Staudamm- oder Kraftwerksbau eingesetzt. Die Teilung der **Präzisions-Invarnivellierlatten** wird mit einem interferometrisch gesteuerten Laserstrahl in die Lackschicht des Invarbands graviert. Die mit diesem Verfahren erzielte Teilungsgenauigkeit und die Randschärfe sind optimal. Die zulässige Abweichung beträgt $|\Delta L| \leq 0,01 + l \cdot 10^{-5}$ somit entsprechen die Invarlatten von Nedo der höchsten Genauigkeitsklasse A gemäß DIN ISO 12858-1.

Merkmale:

- Der Lattenkörper der Präzisions-Invarnivellierlatte besteht aus einem verwindungssteifen, eloxierten Aluminium-Profil.
- Die Teilungsseite des Lattenkörpers ist gelb lackiert. Die Bezifferung liegt unter einer 0,1 mm dicken Polyesterschicht.
- Das Invarband liegt geschützt in einer Nut des Lattenprofils und wird mit einer sehr weichen Feder gespannt. Damit wird der Ausdehnungskoeffizient des Lattenprofils kompensiert. Thermischer Ausdehnungskoeffizient: $< 1,5 \text{ ppm/k}$
- Die Aufsetzplatte steht leicht über den Lattenkörper hinaus, so dass auch zurückgesetzte Mauerbolzen erfasst werden können.
- Die Aufsetzplatte besteht aus chromlegiertem, chemisch vernickeltem Stahl und ist gehärtet und geschliffen.
- Die Präzisions-Invarlatten sind serienmäßig mit Dosenlibelle und einklappbaren Handgriffen ausgestattet. Die Handgriffe sind verzinkt und pulverbeschichtet.

Verfügbare Teilungen von Invarlatten



Lattenprofil

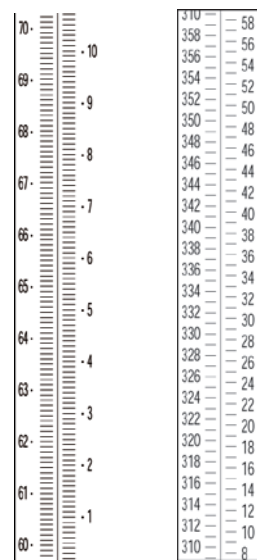

15a
0.5 cm

19a
1.0 cm



Universaladapter für Standard Lattenschuhe

Mit Hilfe des Universaladapters lassen sich kleinere Mauervorsprünge oder ähnliches ausgleichen.

Bestell-Nr. 393 006

Nedo Präzisions-Invarnivellierlatten

Lattenschuh	Bestell-Nr. Teilungsbild 15a	Bestell-Nr. Teilungsbild 19a	Länge	Gewicht
Standard Lattenschuh		391 189	1 m	3,0 kg
Standard Lattenschuh	392 185	392 189	2 m	4,3 kg
Standard Lattenschuh		393 189	3 m	5,5 kg

Prüfzertifikate

Nedo Präzisions-Invarnivellierlatten können auf Wunsch mit einem Prüfzertifikat ausgeliefert werden. Je nach Kundenanforderung werden die Zertifikate wahlweise von der Technischen Universität (TU) München oder von Nedo ausgestellt.

- Bestell-Nr. 399 511** Längenkalibrierung ohne Temperaturzyklus, Aussteller: Nedo Dornstetten
- Bestell-Nr. 399 519** Längenkalibrierung ohne Temperaturzyklus, Aussteller: TU München
- Bestell-Nr. 399 521** Längenkalibrierung mit Temperaturzyklus, Aussteller: TU München

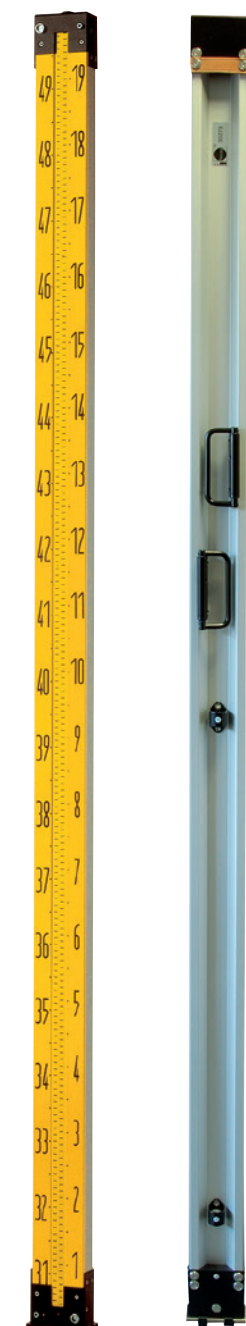

Beim Teilchenbeschleuniger CERN wird beim Einmessen der Magnete und Sensoren trotz ungünstigster Lichtverhältnisse höchste Präzision gefordert. Mit Hilfe der LED-Lattenbeleuchtung wird der Barcode der Präzisions-Invarnivellierlatte homogen ausgeleuchtet ohne dabei das Invarband einer thermischen Strahlung durch die Beleuchtungseinheit auszusetzen. Die LED-Lattenbeleuchtung stellt eine optimale Ergänzung zu Präzisions-Invarlatten dar und ermöglicht exakte Messergebnisse auch bei sehr ungünstigen Lichtverhältnissen.



Zubehör für Präzisions-Invarnivellierlatten

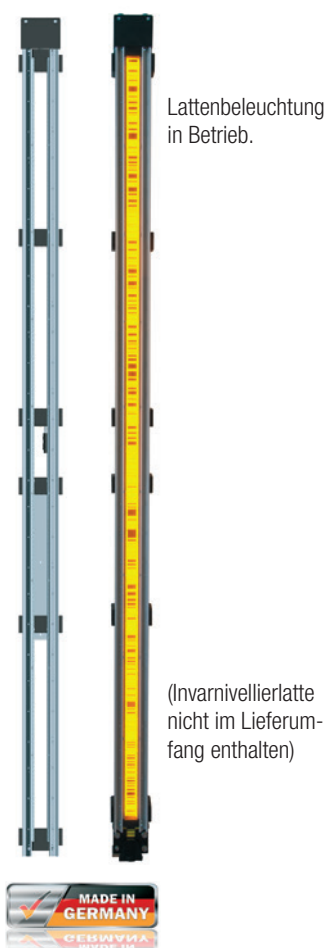

Lattenbeleuchtung in Betrieb.

(Invarnivellierlatte nicht im Lieferumfang enthalten)

Nedo LED-Lattenbeleuchtung

LED-Lattenbeleuchtung für Nedo Präzisions-Invarlatten. Die **Lattenbeleuchtung** ermöglicht, in absoluter Dunkelheit Messungen mit der Invarlatte und einem Digitalnivellier durchzuführen.

Anwendungen sind zum Beispiel Bergbau, Tunnelbau, Nachtbaustellen und die Bauwerksüberwachung. Die Messergebnisse sind genauso präzise wie bei Messungen im Tageslicht. Durch die kompakte Bauweise und die integrierte Stromversorgung wird die Mobilität der Invarlatte nicht eingeschränkt. Hocheffiziente LEDs in Kombination mit einer speziell entwickelten Optik und eine optimierte Elektronik ermöglichen eine lange Betriebsdauer. Die Beleuchtung wird über die Akkulaufzeit nicht schwächer, so dass immer zuverlässig gemessen werden kann. Das System kann vom Anwender selbst mit gewöhnlichem Werkzeug an eine Invarlatte montiert werden und ist wartungsfrei. Die Dosenlibelle der Invarlatte wird zusätzlich beleuchtet, um präzise Messungen zu ermöglichen.

Merkmale:

- Schutzklasse IP 54
- Betriebstemperatur -10°C bis +50°C
- Libellenbeleuchtung
- Akkustand-Anzeige
- Abnehmbarer Akku mit geringer Selbstentladung (Eneloop-Technologie)
- Akkulaufzeit: je nach Länge und Barcode 5 - 10 Std.
- Inklusive Akku und Ladegerät

Nedo LED-Lattenbeleuchtung

Bestell-Nr.	Länge
396 115	passend für 3 m Leica-Barcode-Invarnivellierlatten
396 116	passend für 2 m Leica-Barcode-Invarnivellierlatten
396 117	passend für 3 m Trimble-Barcode-Invarnivellierlatten
396 118	passend für 2 m Trimble-Barcode-Invarnivellierlatten

Nedo Bodenplatte (Frosch)

Die Bodenplatte besteht aus Grauguss und ist pulverbeschichtet.

Merkmale:

- Dorn
- Gewicht: 2,7 kg

Bestell-Nr. 333 121

www.nedo.com

Zubehör für Präzisions-Invarnivellierlatten



Nedo Teleskopstreben

Teleskopstreben stehen als Zubehör für 2 m- und 3 m-Präzisions-Invarnivellierlatten zur Verfügung. Die **Teleskopstreben** garantieren jederzeit einen sicheren Stand der Präzisions-Invarnivellierlatten und sind einfach zu handhaben.

Nedo Teleskopstreben

Bestell-Nr.	Länge
399 211	2 m
399 311	3 m



Nedo Transportkasten für 2 Invarlatten

Transportkasten zum sicheren Transport und zur Aufbewahrung von Nedo Präzisions-Invarnivellierlatten. Der **Transportkasten** besteht aus einem stabilen Aluminiumrahmen und robusten Kunststoffwandelementen mit Wabenstruktur. Die Ecken des **Transportkastens** sind durch stabile Beschläge besonders geschützt. Tragegriffe ermöglichen ein einfaches Handling. Zum Schutz der Präzisions-Invarnivellierlatten ist der **Transportkasten** mit Schaumstoff ausgekleidet. Der **Transportkasten** bietet Platz für zwei Präzisions-Invarnivellierlatten, eine Präzisions-Invarnivellierlatte mit Teleskopstreben oder eine Präzisions-Invarnivellierlatte mit Beleuchtung.

Nedo Transportkasten für 2 Invarlatten

Bestell-Nr.	Länge
395 111	für 1 m Lattenlänge
395 121	für 2 m Lattenlänge
395 131	für 3 m Lattenlänge

Nedo Transportkasten für 2 Invarlatten mit breiten Lattenschuhen

Bestell-Nr.	Länge
395 221	für 2 m Lattenlänge
395 231	für 3 m Lattenlänge

Zubehör LumiScale

- KFZ-Ladegerät Bestell-Nr. 030 816
- Netzgerät Bestell-Nr. 030 827
- Ersatz-Akku Bestell-Nr. 061 866-900



Netzgerät



Ersatz-Akku



KFZ-Ladegerät

Dosenlibellen, Lattenrichter und Nivellierzollstöcke



Lattenrichter Bestell-Nr. 194 100

- Justierbar
- Empfindlichkeit: 12'/2 mm



Lattenrichter Bestell-Nr. 194 110

- Justierbar
- Empfindlichkeit: 25'/2 mm



Dosenlibelle Bestell-Nr. 351 211

- Abnehmbar
- Schwalbenschwanzführung
- Empfindlichkeit: 12'/2 mm



Lattenrichter Bestell-Nr. 471 212

- Lattenrichter aus Metall
- Justierbar
- Empfindlichkeit: 25'/2 mm



Nivellierzollstöcke Geomess

- Glieder aus weiß lackiertem Holz, 0,3 m oder 0,5 m lang
- Stabile Messingscharniere
- Vorderseite: Nivellerteilung
- Rückseite: mm-Teilung

Bestell-Nr.	Länge	Gliederlänge	Gewicht
698 911	2 m	0,5 m	0,35 kg
699 011	3 m	0,5 m	0,53 kg
699 311	3 m	0,3 m	0,68 kg
699 111	4 m	0,5 m	0,77 kg



Selbstleuchtende Nivellierlatte LumiScale

LumiScale ist eine selbstleuchtende Barcode-Nivellierlatte für den Einsatz unter Tage, im Tunnelbau oder bei sehr schlechten Lichtverhältnissen. Im Hinblick auf die Genauigkeit erfüllt die selbstleuchtende Nivellierlatte **LumiScale** die DIN 18703 Norm. Im Gegensatz zu einer externen Beleuchtung wird bei **LumiScale** die Teilung mittels Elektrolumineszenz-Folie hinterleuchtet. Dies hat den entscheidenden Vorteil, dass die Teilung auf der gesamten Länge gleichmäßig ausgeleuchtet wird und keine Schattenbildung auftritt. Im Rahmen von ausführlichen Untersuchungen der Universität Graz wurde nachgewiesen, dass durch die gleichmäßige Ausleuchtung der Teilung Messfehler vermieden werden. **LumiScale** ist mit Barcodes für alle gängigen Digital-Nivelliere lieferbar.

Merkmale:

- Beleuchtete Teilung
- Beleuchtete Libelle
- Komplett mit Akku, Akku-Ladegerät und gepolsterter Transporttasche

Nedo LumiScale

Bestell-Nr.	
340 220	LumiScale mit Trimble Barcode
340 222	LumiScale mit Leica DNA Barcode
340 224	LumiScale mit Sokkia/Topcon Barcode
340 225	LumiScale mit Leica-Sprinter Barcode

Technische Daten:	
Teilung	Barcode
Teilungsträger	Polyesterfilm ($\alpha_{TH} < 18 \text{ ppm}/^{\circ}\text{C}$)
Teilungsgenauigkeit	$\Delta l = \pm(0,2 \text{ mm} + 2l \cdot 10^{-4})$
Beleuchtete Teilungsfläche	2125 mm x 25 mm
Beleuchtung	Elektrolumineszenz (EL)-Folie
Stromversorgung	Abnehmbarer NiMH Akku, 2500 mAh
Betriebsdauer	ca. 10 h
Dosenlibelle	beleuchtet, Empfindlichkeit 12'
Schutzklasse	IP 54
Maße	2200 mm x 70 mm x 60,5 mm
Lattenkörper	Alu-Profil
Gewicht	ca. 4,0 kg inkl. Akku

Nedo EDM-Zubehör im Überblick

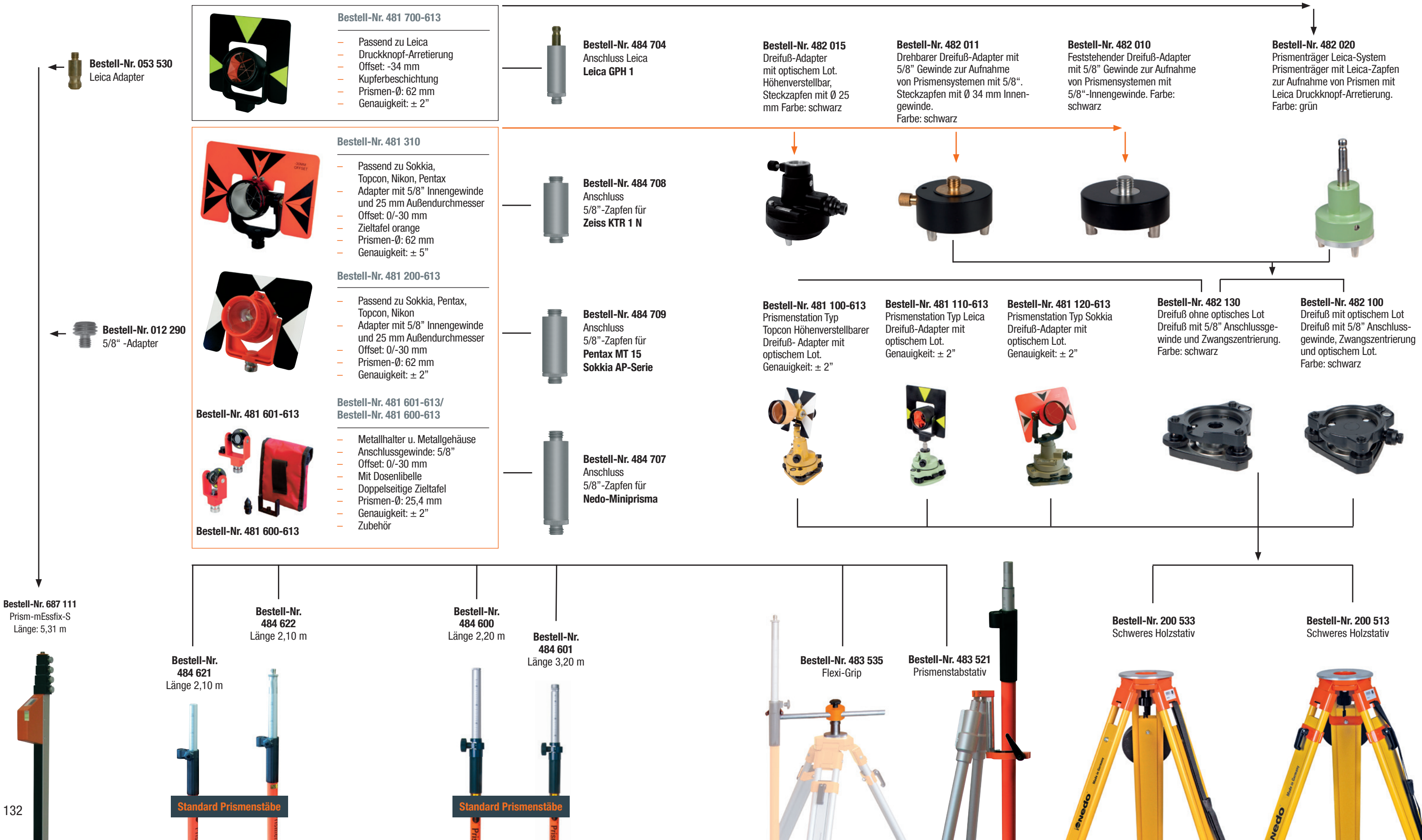

Bestell-Nr. 053 530
Leica Adapter



Bestell-Nr. 481 700-613

- Passend zu Leica
- Druckknopf-Arretierung
- Offset: -34 mm
- Kupferbeschichtung
- Prismen-Ø: 62 mm
- Genauigkeit: ± 2"



Bestell-Nr. 484 704
Anschluss Leica
Leica GPH 1

Bestell-Nr. 482 015
Dreifuß-Adapter mit optischem Lot. Höhenverstellbar, Steckzapfen mit Ø 25 mm Farbe: schwarz

Bestell-Nr. 482 011
Drehbarer Dreifuß-Adapter mit 5/8" Gewinde zur Aufnahme von Prismensystemen mit 5/8". Steckzapfen mit Ø 34 mm Innengewinde. Farbe: schwarz

Bestell-Nr. 482 010
Feststehender Dreifuß-Adapter mit 5/8" Gewinde zur Aufnahme von Prismensystemen mit 5/8"-Innengewinde. Farbe: schwarz

Bestell-Nr. 482 020
Prismenträger Leica-System Prismenträger mit Leica-Zapfen zur Aufnahme von Prismen mit Leica Druckknopf-Arretierung. Farbe: grün

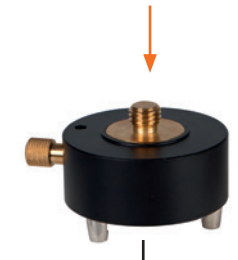

Bestell-Nr. 481 310

- Passend zu Sokkia, Topcon, Nikon, Pentax
- Adapter mit 5/8" Innengewinde und 25 mm Außendurchmesser
- Offset: 0/-30 mm
- Zieltafel orange
- Prismen-Ø: 62 mm
- Genauigkeit: ± 5"



Bestell-Nr. 484 708
Anschluss 5/8"-Zapfen für **Zeiss KTR 1 N**

Bestell-Nr. 481 100-613
Prismenstation Typ Topcon Höhenverstellbarer Dreifuß-Adapter mit optischem Lot. Genauigkeit: ± 2"

Bestell-Nr. 481 110-613
Prismenstation Typ Leica Dreifuß-Adapter mit optischem Lot. Genauigkeit: ± 2"

Bestell-Nr. 481 120-613
Prismenstation Typ Sokkia Dreifuß-Adapter mit optischem Lot. Genauigkeit: ± 2"

Bestell-Nr. 482 130
Dreifuß ohne optisches Lot Dreifuß mit 5/8" Anschlussgewinde und Zwangszentrierung. Farbe: schwarz

Bestell-Nr. 482 100
Dreifuß mit optischem Lot Dreifuß mit 5/8" Anschlussgewinde, Zwangszentrierung und optischem Lot. Farbe: schwarz



Bestell-Nr. 481 200-613

- Passend zu Sokkia, Pentax, Topcon, Nikon
- Adapter mit 5/8" Innengewinde und 25 mm Außendurchmesser
- Offset: 0/-30 mm
- Prismen-Ø: 62 mm
- Genauigkeit: ± 2"



Bestell-Nr. 484 709
Anschluss 5/8"-Zapfen für **Pentax MT 15 Sokkia AP-Serie**



Bestell-Nr. 481 601-613/ Bestell-Nr. 481 600-613

- Metallhalter u. Metallgehäuse
- Anschlussgewinde: 5/8"
- Offset: 0/-30 mm
- Mit Dosenlibelle
- Doppelseitige Zieltafel
- Prismen-Ø: 25,4 mm
- Genauigkeit: ± 2"
- Zubehör



Bestell-Nr. 484 707
Anschluss 5/8"-Zapfen für **Nedo-Miniprisma**

Bestell-Nr. 687 111
Prism-mEssfix-S
Länge: 5,31 m



Bestell-Nr. 484 622
Länge 2,10 m



Bestell-Nr. 484 600
Länge 2,20 m



Bestell-Nr. 484 601
Länge 3,20 m

Standard Prismenstäbe

Standard Prismenstäbe

Bestell-Nr. 483 535
Flexi-Grip



Bestell-Nr. 483 521
Prismenstabstativ



Bestell-Nr. 200 533
Schweres Holzstativ



Bestell-Nr. 200 513
Schweres Holzstativ



Ergonomischer Softgriff für eine komfortable Handhabung.



Nedo Prismenstäbe

Standard Prismenstäbe aus Aluminium

Robuste **Prismenstäbe** aus Aluminium mit Schraubverschluss. Kunststoffgriff mit integrierter, justierbarer Dosenlibelle. Zum Reinigen kann der Prismenstab ohne Werkzeug zerlegt werden. Mit auswechselbarer Spitze aus Stahl.

Prismenstab Bestell-Nr. 484 621

- Standardausführung
- Mit 5/8" Anschluss

Prismenstab Bestell-Nr. 484 622

- Mit Wendeadapter M8 / 5/8"
- Passend für Zeiss TR1N Prisma



Optionales Zubehör: Hülle



Nedo Prismenstäbe mit Schraubverschluss

Bestell-Nr.	Ausführung	Arbeitsbereich	Transportlänge	Ø Außenrohr/Ø Innenrohr	Gewicht	Zubehör Hülle
484 621	Aluminium mit 5/8" Anschluss	125 cm - 210 cm	110 cm	32/25 mm	1,1 kg	494 112-613
484 622	Aluminium mit Wendeadapter	125 cm - 210 cm	117 cm	32/25 mm	1,1 kg	494 113-613

Nedo Prismenstäbe

Präzisions-Prismenstäbe

Die Top-Baureihe der Nedo **Prismenstäbe** zeichnet sich durch ein innovatives Klemmsystem für mehr Komfort, höchste Präzision und erstklassige Geradheit auch bei maximalem Auszug aus.

Die maximale Länge der **Präzisions-Prismenstäbe** beträgt 2,20 m. Alternativ sind die Prismenstäbe mit einem 1 m Verlängerungsrohr lieferbar, das zum Transport im Skalenrohr geparkt wird. Die maximale Länge vergrößert sich dadurch auf 3,20 m.

Merkmale:

- Erstklassige Geradheit auch bei maximalem Auszug
- Innovatives Klemmsystem
- Ergonomischer Softgriff für komfortable Handhabung
- Auswechselbare Spitzen aus Stahl
- Justierbare Dosenlibelle mit 20' Genauigkeit
- 5/8" Innengewinde, passend zum Nedo Prismen-Adapter-Programm



Erstklassige Geradheit
auch bei maximalem Auszug



Nedo Präzisions-Aluminium-Prismenstäbe

Bestell-Nr.	Ausführung	Arbeitsbereich	Transportlänge	Ø Außenrohr/Ø Innenrohr	Gewicht	Zubehör Hülle
484 600	Aluminium mit 5/8" Anschluss	129 cm - 220 cm	114 cm	32/25 mm	1,18 kg	494 112-613
484 601	Aluminium mit 5/8" Anschluss und 1m Verlängerung	129 cm - 320 cm	114 cm	32/25 mm	1,50 kg	494 112-613

Nedo Prismen-mEssfix-S und Zubehör für Prismenstäbe



Prismen-mEssfix-S

Prismenstab mit Analoganzeige. Die teleskopisch ausziehbaren Profilrohre sind mit Klemmanschetten versehen, so dass jedes ausziehbare Teleskopelement arretiert werden kann.

Ein beim Ausziehvorgang mitlaufendes Maßband zeigt an einem Sichtfenster analog die Höhe zwischen Aufsetzpunkt und Prismenmitte an, Arbeitsbereich: 1,53 m - 5,31 m. Die Adapter für die gebräuchlichsten Prismen sind unten abgebildet.

Wichtig: Bitte geben Sie bei Ihrer Bestellung den genauen Prismentyp, den Sie für das Prismen-mEssfix-S verwenden möchten, sowie das Anschlussgewinde Ihres Prismas an. Die Prismenstäbe werden auf das jeweilige Prisma abgestimmt.

Bestell-Nr. 687 111

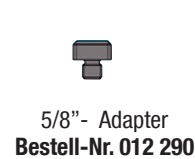

Prismenstabstativ

Solides **Prismenstabstativ** mit 2 Teleskopbeinen, die sich durch Betätigung einer Taste ausziehen oder einschieben lassen. Passend für alle Nedo-Prismenstäbe aus Aluminium.

Bestell-Nr. 483 521



Verlängerungsstück für Prismenstab

1 m Verlängerungsstück, passend für alle Nedo-Prismenstäbe. Beidseitig 5/8" Anschlussgewinde.

Bestell-Nr. 383 615



Prismentasche

Passend für alle Prismen

Bestell-Nr. 060 076



Zubehör für Prismenstäbe

Prismenstabhalterung Flexi-Grip

Zum Nachrüsten von Stativen mit 5/8" Gewinde.

Flexi-Grip wird einfach auf dem Stativ befestigt. Durch Lösen der zentralen Klemmschraube kann die Halteklammer dreidimensional bewegt werden.

Der Prismenstab wird auf den Zielpunkt gesetzt und nach der Libelle ausgerichtet.

Flexi-Grip macht dabei alle Bewegungen mit. Nach Erreichen der senkrechten Position wird das System durch Festdrehen der zentralen Anzugsschraube fixiert. Sehr einfache Handhabung.

Flexi-Grip bietet zusammen mit einem Stativ einen sicheren Stand und eignet sich daher auch für den Einsatz bei Wind.

Bestell-Nr. 483 535



Prismen-Adapter zur Anpassung der Kippachsenhöhe auf die Teilung der Nedo Prismenstäbe

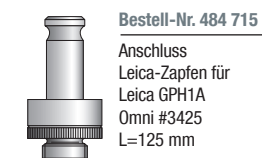
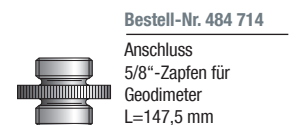
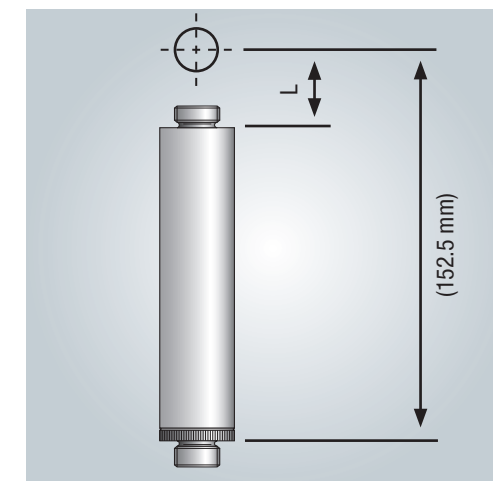

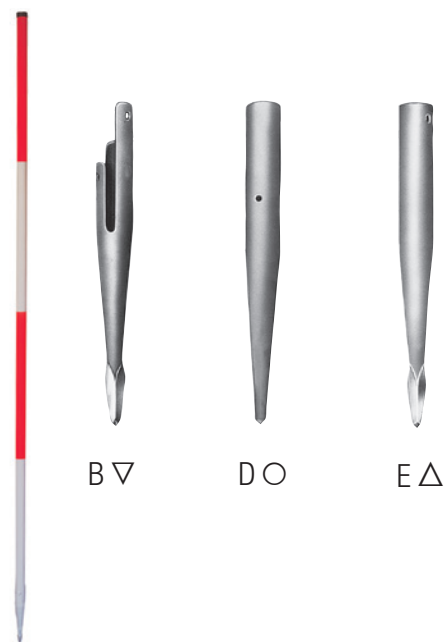

Nedo Fluchtstäbe (einteilig)

Überall, wo vermessen und abgesteckt wird, finden Nedo **Fluchtstäbe** ihre Anwendung. Verschiedene Materialien und Spitzen stehen zur Auswahl. Die besonders robuste Spitze D eignet sich für schwere Lehm- und Tonböden. Die Spitzen B und E eignen sich für leichten, sandigen Untergrund.



Nedo Holzfluchtstäbe

Alle Holzfluchtstäbe werden aus astreinem, lange gelagertem Fichtenholz hergestellt und mit einer 0,5 mm dicken Ummantelung aus Hart-PVC zuverlässig vor Verwitterung geschützt.

Nedo Glasfaserfluchtstäbe

Nedo Glasfaserfluchtstäbe zeichnen sich durch enorme Festigkeit und hervorragende Geradheit aus. Sie sind bruchstark und federn selbst nach stärkster Beanspruchung in die ursprüngliche Geradheit zurück.

Nedo Stahlrohrfluchtstäbe

Nedo Stahlrohrfluchtstäbe werden aus hochwertigen Stahlrohren hergestellt und mit einer 0,5 mm dicken Ummantelung aus Hart-PVC zuverlässig vor Korrosion geschützt. Die Spitze ist angeschmiedet.

Nedo Baufluchtstäbe aus Stahl

Baufluchtstäbe werden vor allem für Absteckarbeiten auf Baustellen eingesetzt. Dank des Rohrdurchmessers von 25 mm sind die Baufluchtstäbe außerordentlich robust. Die Spitze ist angeschmiedet.

Nedo Holzfluchtstäbe

Bestell-Nr.	Verpackungseinheit	Länge inkl. Spitze	Stab-Ø	Beschichtung	Spitzenform
123 112	12	2.16 m	28 mm	PVC	B

Nedo Glasfaserfluchtstäbe

Bestell-Nr.	Verpackungseinheit	Länge inkl. Spitze	Stab-Ø	Beschichtung	Spitzenform
113 432	12	2.16 m	25 mm	-	E

Nedo Stahlrohrfluchtstäbe

Bestell-Nr.	Verpackungseinheit	Länge inkl. Spitze	Stab-Ø	Beschichtung	Spitzenform
127 511	12	2.16 m	25 mm	PVC	D

Nedo Baufluchtstäbe aus Stahlrohr

Bestell-Nr.	Verpackungseinheit	Länge inkl. Spitze	Stab-Ø	Beschichtung	Spitzenform
122 515-616	16	2.00 m	25 mm	PVC	D

Zusammensteckbare Nedo Fluchtstäbe

Zusammensteckbarer Nedo Fluchtstab aus Stahl

Merkmale:

- Mit einer Spitze an jedem Meter-Element, beliebig verlängerbar
- Stabdurchmesser: 25 mm
- PVC-Ummantelung: ca. 1 mm
- Verpackungseinheit: 6 Stück (12 Segmente)



Bestell-Nr. 126 511-616



Bestell-Nr. 126 511-616



Bestell-Nr. 156 111

Bestell-Nr. 160 111

Transportsäcke für zusammensteckbare Fluchtstäbe

Nedo Transportsäcke für zusammensteckbare Fluchtstäbe

Bestell-Nr.	Passend für
156 111	3 komplette Stäbe Nr. 126 511-616, 149 611
160 111	6 komplette Stäbe Nr. 126 511-616, 149 611

Nedo Fluchtstabstative

Nedo **Fluchtstabstative** zeichnen sich durch ihre robuste Bauweise und ihre hohe Standfestigkeit aus. Deshalb eignen sie sich nicht nur für Fluchtstäbe, sondern können auch hervorragend zum Aufstellen von Prismen- oder GPS-Stäben verwendet werden.



Schweres Nedo Fluchtstabstativ

Merkmale:

- Schwere Ausführung
- Stativbeine mit verzinktem Teleskopauszug
- Metallteile orange pulverbeschichtet
- Kugelgelenkkopf mit Halteklammer
- Höhe: 0,71 m - 1,35 m
- Gewicht: 3,2 kg

Bestell-Nr. 177 212



Nedo Fluchtstabstativ

Merkmale:

- Leichte Ausführung
- Beine orange pulverbeschichtet
- Kugelgelenkkopf mit Halteklammer
- Stativbeine mit Flügelschraube feststellbar
- Höhe: 1 m
- Gewicht: 1,6 kg
- Verpackungseinheit: 5 Stück

Bestell-Nr. 177 111 (Verpackungseinheit 5 Stück)

Bestell-Nr. 177 111-616 (Verpackungseinheit 1 Stück)



Nedo Fluchtstabstativ

Merkmale:

- Leichte Ausführung
- Wie Fluchtstabstativ Bestell-Nr. 177 111, jedoch ohne Feststellmöglichkeit der Beine
- Höhe: 1 m
- Gewicht: 1,6 kg

Bestell-Nr. 176 111 (Verpackungseinheit 5 Stück)

Bestell-Nr. 176 111-616 (Verpackungseinheit 1 Stück)

Vermessungszubehör

Feldschirm

Der ideale Schutz vor Regen und Sonne. Serienmäßig mit drei Halteseilen und Heringen ausgerüstet. Rasendorne und ein Packsack sind als Zubehör erhältlich.

Feldschirm

Bestell-Nr.	Ø
311 111	2,0 m

Zubehör

Bestell-Nr.	
316 111	Rasendorn
315 111	Packsack



Nedo Feldtasche

Die zweckmäßige Nedo **Feldtasche** aus schwarzem Segeltuch bietet Platz zur Aufnahme von Bandmaß, Rechner, Feldbuchrahmen, Winkelpisma etc. Sie ist mit einem praktischen Tragegriff und einem Schulterriemen versehen. Auf der Vorderseite bieten diverse Fächer Platz für Schreibutensilien.

Bestell-Nr. 655 111

Nedo Feldbuchrahmen

Für Notizen und Zeichnungen auf der Baustelle ist der Nedo **Feldbuchrahmen** unerlässlich. Als Schreibunterlage dient eine stabile Aluplatte. Eine dicke Klarsichtfolie schützt die Zeichnungen. Der Feldbuchrahmen ist je nach Ausführung aus Holz oder Kunststoff gefertigt und hat zwei Metall-Drehverschlüsse. Er ist sowohl in der Größe DIN A4 als auch in DIN A3 erhältlich.

Nedo Feldbuchrahmen

Bestell-Nr.	Ausführung	Größe	Gewicht
645 250	Holz	DIN A4	0,7 kg
645 242	Kunststoff	DIN A4	0,8 kg
645 245	Holz	DIN A3	1,1 kg
645 260	Kunststoff	DIN A3	1,4 kg

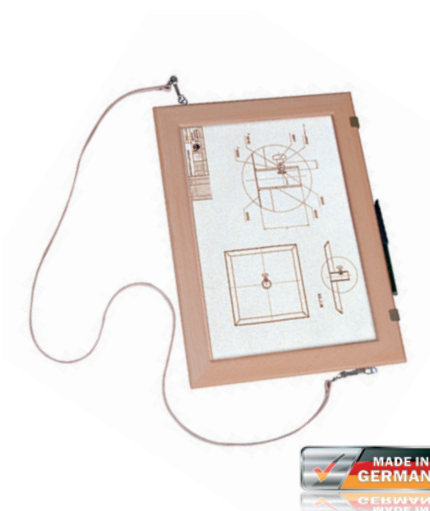

Vermessungszubehör



Doppelpentagon mit Steilsicht

Steilsichtbereich $\pm 45^\circ$. Grund- und Deckflächen der Prismen verspiegelt. Freier Mitteldurchblick zwischen den Prismen. Mit Drehverschluss. Serienmäßig mit Hülle.

Bestell-Nr. 761 111



Senklot aus Zinkdruckguss

Blank gedreht. Mit abschraubbarem Messingknopf.

Bestell-Daten:

- Bestell-Nr. 780 150 Gewicht 150 g
- Bestell-Nr. 780 200 Gewicht 200 g
- Bestell-Nr. 780 250 Gewicht 250 g
- Bestell-Nr. 780 300 Gewicht 300 g
- Bestell-Nr. 780 400 Gewicht 400 g
- Bestell-Nr. 780 500 Gewicht 500 g



Winkelprisma

90° Prisma, Gewicht 25 g.

Serienmäßig mit Hülle.

Bestell-Nr. 762 111



Senklot aus Stahl

Mit abschraubbarem Messingknopf.

Bestell-Daten:

- Bestell-Nr. 781 100 Gewicht 100 g
- Bestell-Nr. 781 150 Gewicht 150 g
- Bestell-Nr. 781 200 Gewicht 200 g



Perlon-Lotschnur

1 Rolle Perlon-Lotschnur 100 m.

Bestell-Nr. 785 111



Warnweste

Warnweste für mehr Sicherheit bei schlechten Sichtverhältnissen.

Bestell-Nr. 620 001

Verkaufs- und Lieferbedingungen

1. Die nachstehenden Lieferbedingungen gelten für alle Verträge, Lieferungen und sonstige Leistungen, einschl. Beratungsleistungen, sofern sie nicht mit unserer ausdrücklichen Zustimmung abgeändert oder ausgeschlossen werden.
Allgemeine Geschäftsbedingungen des Bestellers/Käufers werden auch dann nicht verpflichtend, wenn wir ihnen nicht nochmals ausdrücklich widersprechen.
2. Maßgebend sind die Preise am Tag der Lieferung.
3. Inlandlieferungen unter 500,- Euro Netto-Warenwert erfolgen ab Werk. Bei Inlandlieferungen über 500,- Euro Netto-Warenwert übernehmen wir die normalen Fracht- bzw. Portokosten. Für Warenlieferungen in die EU-Länder FR, BE, LU, NL, DK, PL, CZ, AT übernehmen wir die Frachtkosten ab einem Netto-Warenwert von 1.000 €. In die übrigen EU-Länder erfolgt die Lieferung ab einem Netto-Warenwert von 2.000 € frei Haus. Lieferungen an Drittländer erfolgen ab Werk.

4. Wir liefern gemäß den Incoterms® 2020 (ICC).
5. Die Lieferung in Kartons erfolgt verpackungsfrei. Palettenverpackung erfolgt gegen Berechnung der Selbstkosten.

6. **Angebot und Abschluss**
Unsere Angebote sind stets freibleibend. Vertragsabschlüsse oder sonstige Vereinbarungen werden erst durch unsere schriftliche Bestätigung oder durch unsere Lieferung verbindlich. Soweit Verkaufsstellen oder Handelsvertreter mündliche Nebenabreden treffen oder Zusicherungen abgeben, die über unser Angebot hinausgehen, bedürfen diese stets zur Wirksamkeit unserer schriftlichen Bestätigung. Die zum Angebot gehörenden Unterlagen wie Abbildungen, Zeichnungen, Gewichts- und Maßangaben, sind, soweit nicht anders vereinbart, nur annähernd maßgebend.

7. **Lieferbedingungen und Leistungsstörungen**
Das Verstreichen bestimmter Lieferfristen und Termine befreit den Besteller, der vom Vertrag zurücktreten oder Schadensersatz wegen Nichterfüllung verlangen will, nicht von der Setzung einer angemessenen Nachfrist zur Erbringung der Leistung und der Erklärung, dass er die Leistung nach Ablauf der Frist ablehnen werde. Das gilt nicht, soweit wir eine Frist oder einen Termin zur Leistung ausdrücklich und schriftlich als verbindlich bezeichnet haben. Teillieferungen sind in zumutbarem Umfang zulässig. Lieferfristen verlängern sich - auch innerhalb eines Verzuges - angemessen bei Eintritt höherer Gewalt und allen unvorhergesehenen nach Vertragsabschluss eingetretenen Hindernissen, die wir nicht zu vertreten haben, soweit solche Hindernisse auf die Lieferung des Kaufgegenstandes von erheblichem Einfluss sind. Verzug und Ausbleiben (Unmöglichkeit) der Lieferung haben wir solange nicht zu vertreten, als uns, unsere Erfüllungsgehilfen und Vorlieferanten kein Verschuldensvorwurf trifft. Für durch Verschulden unserer Vorlieferanten verzögerte oder unterbliebene (Unmöglichkeit) Lieferungen haben wir nicht einzustehen. Das Recht des Bestellers zum Rücktritt nach fruchtlosem Ablauf einer uns gesetzten Nachfrist bleibt unberührt.

8. **Versand und Gefahrübergang**
Versandweg- und mittel sind, wenn nicht anders vereinbart, unserer Wahl überlassen. Auf Wunsch des Bestellers wird die Ware versichert. Mit der Absendung geht die Gefahr auf den Besteller über. Wird der Versand auf Wunsch oder aus Verschulden des Bestellers verzögert, so lagert die Ware auf Kosten und Gefahr des Bestellers. In diesem Fall steht die Anzeige der Versandbereitschaft dem Versand gleich.

9. Der Versand erfolgt ab Werk auf Gefahr des Empfängers. Transportschäden sind beim Empfang zu reklamieren.
10. **Preise und Zahlung**
Die Zahlung hat, soweit nicht anders vereinbart ist, binnen 30 Tagen ab Rechnungsdatum so zu erfolgen, dass uns der für den Rechnungsausgleich vereinbarte Betrag spätestens am Fälligkeitstag zur Verfügung steht. Nur bei entsprechender Vereinbarung werden Wechsel zahlungshalber entgegen genommen, die diskontfähig oder ordnungsgemäß versteuert sein müssen. Gutschriften über Wechsel oder Schecks erfolgen vorbehaltlich des Eingangs abzüglich der Auslagen mit Wertstellung des Tages, an dem wir über den Gegenwert verfügen können. Die Preise verstehen sich stets zuzüglich Mehrwertsteuer in der jeweiligen gesetzlichen Höhe.

11. Bei verspäteten Zahlungen werden, ohne dass es einer besonderen Mahnung bedarf, Verzugszinsen in Höhe von 4 % über dem REPO-Satz der Europäischen Zentralbank berechnet. Bei Zahlung innerhalb 8 Tagen gewähren wir 3 % Skonto, bei Zahlung innerhalb 14 Tagen 2 % Skonto.

12. **Eigentumsvorbehalt**
Wir behalten uns das Eigentum an der Ware bis zur völligen Bezahlung des Kaufpreises vor. Bei Waren, die der Besteller im Rahmen seiner gewerblichen Tätigkeit bezieht, behalten wir uns das Eigentum vor, bis sämtliche Forderungen gegen den Besteller aus der Geschäftsverbindung beglichen sind. Dies gilt auch dann, wenn einzelne oder sämtliche Forderungen in eine laufende Rechnung aufgenommen wurden und der Saldo gezogen und anerkannt ist. Bei Verletzung wichtiger Vertragspflichten, insbesondere bei Zahlungsverzug, sind wir zur Rücknahme der Ware nach Mahnung berechtigt und ist der Besteller zur Herausgabe verpflichtet. In der Zurücknahme sowie in der Pfändung durch uns liegt, sofern nicht das Anzahlungsgesetz Anwendung findet, ein Rücktritt vom Vertrag nur dann vor, wenn wir dies ausdrücklich schriftlich erklären. Bei Pfändungen oder sonstigen Eingriffen Dritter hat der Besteller uns unter Übersendung eines Pfändungsprotokoll sowie einer eidesstattlichen Versicherung über die Identität der gepfändeten Gegenstände schriftlich zu benachrichtigen.

Der Besteller ist berechtigt, die Ware im ordentlichen Geschäftsgang weiter zu veräußern und er tritt schon jetzt die Forderung aus dem Weiterverkauf mit sämtlichen Nebenforderungen, die ihm aus der Weiterveräußerung gegen seinen Abnehmer oder Dritte erwachsen, an uns ab. Zur Einziehung der Forderungen ist der Besteller auch nach der Abtretung ermächtigt. Unsere Befugnis, die Forderung selbst einzuziehen, bleibt hiervon unberührt, jedoch verpflichten wir uns, die Forderungen nicht einzuziehen, solange der Käufer seine Zahlungsverpflichtungen ordnungsgemäß nachkommt. Wir können verlangen, dass der Besteller die abgetretenen Forderungen und deren Schuldner bekannt gibt und alle zum Einzug erforderlichen Angaben macht, die dazugehörigen Unterlagen aushändigt und den Schuldnern die Abtretung anzeigt. Wir verpflichten uns, die uns zustehenden Sicherungen insoweit freizugeben, als ihr Wert die zu sichernden Forderungen, soweit diese noch nicht beglichen sind, mehr als 20% übersteigt.

13. **Sachmängel und Mängelansprüche**
Unerhebliche Mängel berechtigen den Besteller weder zur Verweigerung der Annahme noch lösen sie irgendwelche Mängelansprüche aus. Für Sachmängel haften wir wie folgt:
(1) Nach unserer Wahl sind diejenigen Liefergegenstände unentgeltlich nachzubessern oder neu zu liefern, die innerhalb der Verjährungsfrist einen Sachmangel aufweisen, sofern dessen Ursache bereits bei Gefahrübergang vorlag.
(2) Sachmängelansprüche verjähren in 12 Monaten. Die gilt nicht, soweit das Gesetz gemäß § 438 Abs. 1 Nr. 2 (Bauwerke und Sachen für Bauwerke), § 479 Abs. 1 (Rückgriffsanspruch) und § 634a Abs. 1 Nr. 2 (Baumängel) des Bürgerlichen Gesetzbuchs (BGB) längere Fristen vorschreibt sowie in Fällen der Verletzung des Lebens, des Körpers oder der Gesundheit, bei einer vorsätzlichen oder grob fahrlässigen Pflichtverletzung des Lieferers und bei arglistigem Verschweigen eines Mangels. Die gesetzlichen Regelungen über Ablaufhemmung, Hemmung und Neubeginn der Fristen bleiben unberührt.
(3) Nach rechtzeitiger Mängelrüge ist uns zunächst Gelegenheit zur Nacherfüllung innerhalb angemessener Frist zu gewähren. Schlägt die Nacherfüllung fehl, kann der Besteller - unbeschadet etwaiger Schadensersatzansprüche gemäß Ziffer 15) - vom Vertrag zurücktreten oder die Vergütung mindern.
(4) Mängelansprüche bestehen nicht bei nur unerheblichen Abweichungen von der etwaig vereinbarten Beschaffenheit, bei nur unerheblicher Beeinträchtigung der Brauchbarkeit, bei natürlicher Abnutzung oder Schäden, die nach dem Gefahrübergang infolge fehlerhafter oder nachlässiger Behandlung, übermäßiger Beanspruchung, ungeeigneter Betriebsmittel, mangelhafter Bauarbeiten, ungeeigneten Baugrundes oder aufgrund besonderer äußerer Einflüsse bestehen, die nach dem Vertrag nicht vorausgesetzt sind, sowie bei nicht reproduzierbaren Softwarefehlern. Werden vom Besteller oder Dritten unsachgemäße Änderungen oder Instandsetzungsarbeiten vorgenommen, so bestehen für diese und die daraus entstehenden Folgen ebenfalls keine Mängelansprüche.
(5) Rückgriffsansprüche des Bestellers gegen uns gemäß § 478 BGB (Rückgriff des Unternehmers) bestehen nur insoweit, als der Besteller mit seinen Abnehmern keine über die gesetzlichen Mängelansprüche hinausgehenden Vereinbarungen getroffen hat.
(6) Für Schadensersatzansprüche des Bestellers gilt im übrigen Ziffer 15). Weitergehende oder andere als in diesem Abschnitt geregelte Ansprüche des Bestellers gegen uns und unsere Erfüllungsgehilfen wegen eines Sachmangels sind ausgeschlossen.

14. Abweichungen von den Abbildungen des Kataloges behalten wir uns im Sinne der Weiterentwicklung unserer Erzeugnisse vor.

15. **Unmöglichkeit; Vertragsanpassung**
(1) Soweit die Lieferung unmöglich ist, ist der Besteller berechtigt, Schadensersatz zu verlangen, es sei denn, dass wir die Unmöglichkeit nicht zu vertreten haben. Jedoch beschränkt sich der Schadensersatzanspruch des Bestellers auf 10% des Wertes desjenigen Teils der Lieferung, der wegen der Unmöglichkeit nicht in zweckdienlichen Betrieb genommen werden kann. Diese Beschränkung gilt nicht, soweit in Fällen des Vorsatzes und der groben Fahrlässigkeit oder wegen Verletzung des Lebens, des Körpers oder der Gesundheit zwingend gehaftet wird. Eine Änderung der Beweislast zum Nachteil des Bestellers ist hiermit nicht verbunden. Das Recht des Bestellers zum Rücktritt vom Vertrag bleibt unberührt.
(2) Soweit unvorhersehbare Ereignisse wie Mobilmachung, Krieg, Aufruhr oder ähnliche Ereignisse wie Streik und Aussperrung die wirtschaftliche Bedeutung oder den Inhalt der Lieferung erheblich verändern oder auf unseren Betrieb erheblich einwirken, wird der Vertrag unter Beachtung von Treu und Glauben angemessen angepasst. Soweit dies wirtschaftlich nicht vertretbar ist, steht uns das Recht zu, vom Vertrag zurückzutreten.

16. **Sonstige Schadensersatzansprüche**
(1) Schadens- und Aufwendungsersatzansprüche des Bestellers (im Folgenden: Schadensersatzansprüche), gleich aus welchem Rechtsgrund, insbesondere wegen Verletzung von Pflichten aus dem Schuldverhältnis und aus unerlaubten Handlungen, sind ausgeschlossen.
(2) Dies gilt nicht, soweit zwingend gehaftet wird, z. B. nach dem Produkthaftungsgesetz, in den Fällen des Vorsatzes und der groben Fahrlässigkeit, wegen der Verletzung des Lebens, des Körpers oder der Gesundheit, wegen Verletzung wesentlicher Vertragspflichten. Der Schadensersatzanspruch wegen Verletzung wesentlicher Vertragspflichten ist jedoch auf den vertragstypischen, vorhersehbaren Schaden begrenzt, soweit nicht Vorsatz oder grobe Fahrlässigkeit vorliegt oder wegen der Verletzung des Lebens, des Körpers oder der Gesundheit gehaftet wird. Eine Änderung der Beweislast zum Nachteil des Bestellers ist mit den vorstehenden Regelungen nicht verbunden.
(3) Soweit dem Besteller nach dieser Ziffer 15) Schadensersatzansprüche zustehen, verjähren diese mit Ablauf der für Sachmängelansprüche geltenden Verjährungsfrist gemäß Ziffer 14).
(4) Bei Schadensersatzansprüchen nach dem Produkthaftungsgesetz gelten die gesetzlichen Verjährungsvorschriften.

17. **Erfüllungsort, Gerichtsstand, anzuwendendes Recht**
Erfüllungsort und ausschließlicher Gerichtsstand für Lieferungen und Zahlungen (einschl. Scheck- und Wechselklagen) sowie sämtliche zwischen den Parteien sich ergebenden Streitigkeiten, ist, soweit der Käufer Vollkaufmann, juristische Person des öffentlichen Rechtes oder öffentlich-rechtlichen Sondervermögens ist, Darmstadt. Die Beziehungen zwischen den Vertragsparteien regeln sich ausschließlich nach dem Recht der Bundesrepublik Deutschland unter Ausschluss des einheitlichen internationalen Haager Kaufrechtes.



Nedo POS-Programm - Optimale Warenpräsentation

Überzeugende Produkte, preisgekröntes Design und ein kluges Konzept! Das Ergebnis ist ein komplettes Wandsystem aus dem Hause Nedo, das Ihnen helfen wird, mit Nedo-Produkten noch erfolgreicher am POS zu sein!

Warum? - Weil Ihr Kunde eine Produktpräsentation vorfindet, die ihn optisch begeistern wird und es ermöglicht, die spannendsten Nedo-Produkte auf einer kompakten Fläche zu finden und auch gleich auszuprobieren.

Unser Leitsystem mit Info-Karten hilft Handel und Endkunden, unsere Produkte umgehend zu verstehen und anwenden zu können.

Darüber hinaus bringt unser Wandsystem Cross-Selling-Effekte, also mehr bares Geld für Sie!

Und warum? - Wenn ein Kunde vor der Wand steht und sich für ein Produkt interessiert, haben Sie direkt an der Wand die Chance, ihn auch noch für weitere Produkte aus dem Hause Nedo begeistern zu können.

Nedo bietet Ihnen 3 verschiedene Basis-Bestückungsmöglichkeiten mit den Bestsellern aus unserem Hause:

- Universalwand (1m)
- Laserwand (1m)
- Kombiwand (2m)

Diese 3 Wandbestückungsarten sind unsere Basis-Empfehlung. Darüber hinaus unterstützt Ihr Nedo-Verkaufsberater Sie gerne bei der Zusammenstellung Ihrer eigenen Wand, passgenau auf die Bedürfnisse Ihrer Kunden abgestimmt und individuell bestückt.

Gemeinsam mehr Verkaufserfolg mit dem POS-System von Nedo!



Bestellübersicht Nedo Tegometall Wand



Vitrine

- Vitrine, abschließbar
- Breite: 100 cm

Bestell-Nr. 061 850



Produktinfokarten

- Technische Daten der einzelnen Produkte



Nedo Logo

- Nedo Logo Display
- Breite: 100 cm
- Höhe: 40 cm

Bestell-Nr. 061 846



Prospekthalter

- Prospekthalter DIN A5 für Nedo Highlight Prospekte

Bestell-Nr. 061 855
(Ohne Prospekte)

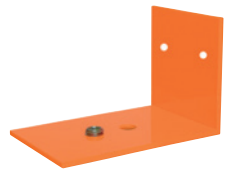

Befestigungswinkel

- Befestigungswinkel inkl. Schrauben

Bestell-Nr. 060 534



Befestigungswinkel für LINUS 1 HV und TUBUS 1

- Befestigungswinkel für Universallaser LINUS 1 HV und Kanalbullaser TUBUS 2 inkl. Adapter

Bestell-Nr. 062 808



Stativhänger

- Stativhänger mit 5/8" Gewinde

Bestell-Nr. 061 745-501



Einfachhaken D3

- Ø: 4 mm
- Tiefe: 20 cm

Bestell-Nr. 060 439



Doppelklapphaken für Messwerkzeuge

- Doppelklapphaken mit Preisfahne

Bestell-Nr. 059 998



Aufsteckhalter für Stative

- Schwerlast Halter
- Ø: 7 mm
- Tiefe: 30 cm

Bestell-Nr. 063 102



Sockelblende

- Länge: 100 cm
- Höhe: 16 cm

Bestell-Nr. 061 840-500



Schräghalter

- Höhe: 40 cm

Bestell-Nr. 061 859-500



Fußteil

- Höhe: 16 cm
- Tiefe: 47 cm

Bestell-Nr. 061 841-500



Schräghalterseitenteil

- Höhe: 40 cm
- Set, rechts und links

Bestell-Nr. 061 847-500



Säule 6x3

- 2-seitig
- Höhe: 240 cm

Bestell-Nr. 061 839-500

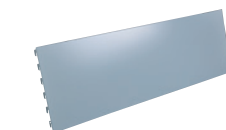

Rückwand GL 40

- Länge: 100 cm
- Höhe: 40 cm

Bestell-Nr. 061 842-540

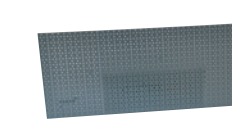

Loch-Rückwand RL

- Länge: 100 cm
- Höhe: 40 cm

Bestell-Nr. 061 843-540

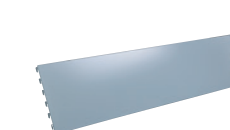

Rückwand GL 30

- Länge: 100 cm
- Höhe: 30 cm

Bestell-Nr. 061 844-540



Fachboden orange

- Länge: 100 cm
- Tiefe: 47 cm

Bestell-Nr. 061 845-500



Antirutschmatte

- Länge: 33 cm
- Breite: 23,5 cm

Bestell-Nr. 061 861



Schraube

- Gewindefurchende
- Schraube M6x20 1 Stück

Bestell-Nr. 012 571

Ansprechpartner Inland

Gebietsverkaufs- leiter Nord-West

Dipl.-Ing. (FH) Ralf Nagel
Telefon: +49 172 7190118
Fax: +49 228 483438
E-Mail: nagel@nedo.com
Email: info@nedo.com

Gebietsverkaufs- leiter Nord-Ost

Silvio Materne
Telefon: +49 172 7269318
Fax: +49 7443 2401279
E-Mail: materne@nedo.com

Gebietsverkaufs- leiter Süd-Ost

Christian Pfau
Telefon: +49 172 7269319
Fax: +49 7443 2401277
E-Mail: pfau@nedo.com

Gebietsverkaufs- leiter Süd-West

Marc Schaber
Telefon: +49 151 51340172
Fax: +49 7443 2401 276
E-Mail: schaber@nedo.com

Ansprechpartner Ausland

Belgien/ Luxemburg

Prof Praxis NV/SA
Scheibekstraat 29
BE-1540 Herne
Telefon: +32 2 3563752
Fax: +32 2 3562178
E-Mail: sales@prof-praxis.com

Dänemark

Tajima Trading ApS
Aalborgvej 62A
DK-9560 Hadsund
Telefon: +45 9652 0860
Fax: +45 9652 0861
E-Mail: info@tajima.dk

Frankreich

Dominique SAUTET
30 Rue Churchill Roosevelt
FR-33350 Sainte Terre
Telefon: +33 6 80 93 58 18
Fax: +33 8 21 16 88 95
E-Mail: dsvmbat@gmail.com

Italien

TECHNOLASER Snc
Via Cervese 401
IT-47521 Cesena (FC)
Telefon: +39 5 47 48 09 07
Fax: +39 5 47 48 09 07
E-Mail: info@technolaser.it

Niederlande

MEMO B.V.
Maaskade 20
NL-5347 KD Oss
Telefon: +31 412 632 032
Fax: +31 412 625 658
E-Mail: info@memo-oss.nl

Norwegen

Maskinstyring AS
avd. Laserbutikken
Vognvegen 23
NO - 2072 Dal
Telefon: +47 48 24 55 55
E-Mail: post@maskinstyring.com

Österreich

Christian Pfau
Telefon: +49 172 7269319
Fax: +49 7443 2401277
E-Mail: pfau@nedo.com

Schweiz

Fimex Messgerätebau AG
Hauptstrasse 5
CH-8259 Kaltenbach
Telefon: +41 52 7420020
Fax: +41 52 7420029
E-Mail: info@fimexag.com

Schweden

Alesto AB
Gjuterigatan 6
SE-34131 LJUNGBY
Telefon: +46 831 5400
E-Mail: info@alesto.se

Spanien

Agente COHIGE S.L.
Calle Cala Puntal W
23 Puerta 19
12500 Vinaròs (Castellón)
Telefon: +34 639 626 800
Fax: +34 925 395 165
E-Mail: blanco@nedo.com

Südamerika

Agente COHIGE S.L.
Calle Cala Puntal W
23 Puerta 19
12500 Vinaròs (Castellón)
Telefon: +34 639 626 800
Fax: +34 925 395 165
E-Mail: blanco@nedo.com

USA/Kanada

Nedo
2200 Ampere Drive
P. O. Box 99556
Louisville, KY 40269-0556
Telefon: 866-275-6336 (toll free)
Fax: 502-266-5280
E-Mail: sales@usa.nedo.com



Der Maßstab für präzises Messen

Nedo GmbH & Co. KG

Hochgerichtstrasse 39-43
D-72280 Dornstetten

Tel. +49 (0) 7443 24 01-0
Fax +49 (0) 7443 24 01-45

info@nedo.com
www.nedo.com

